

INVILUPPI 3

CLASSE _____

TAV. _____

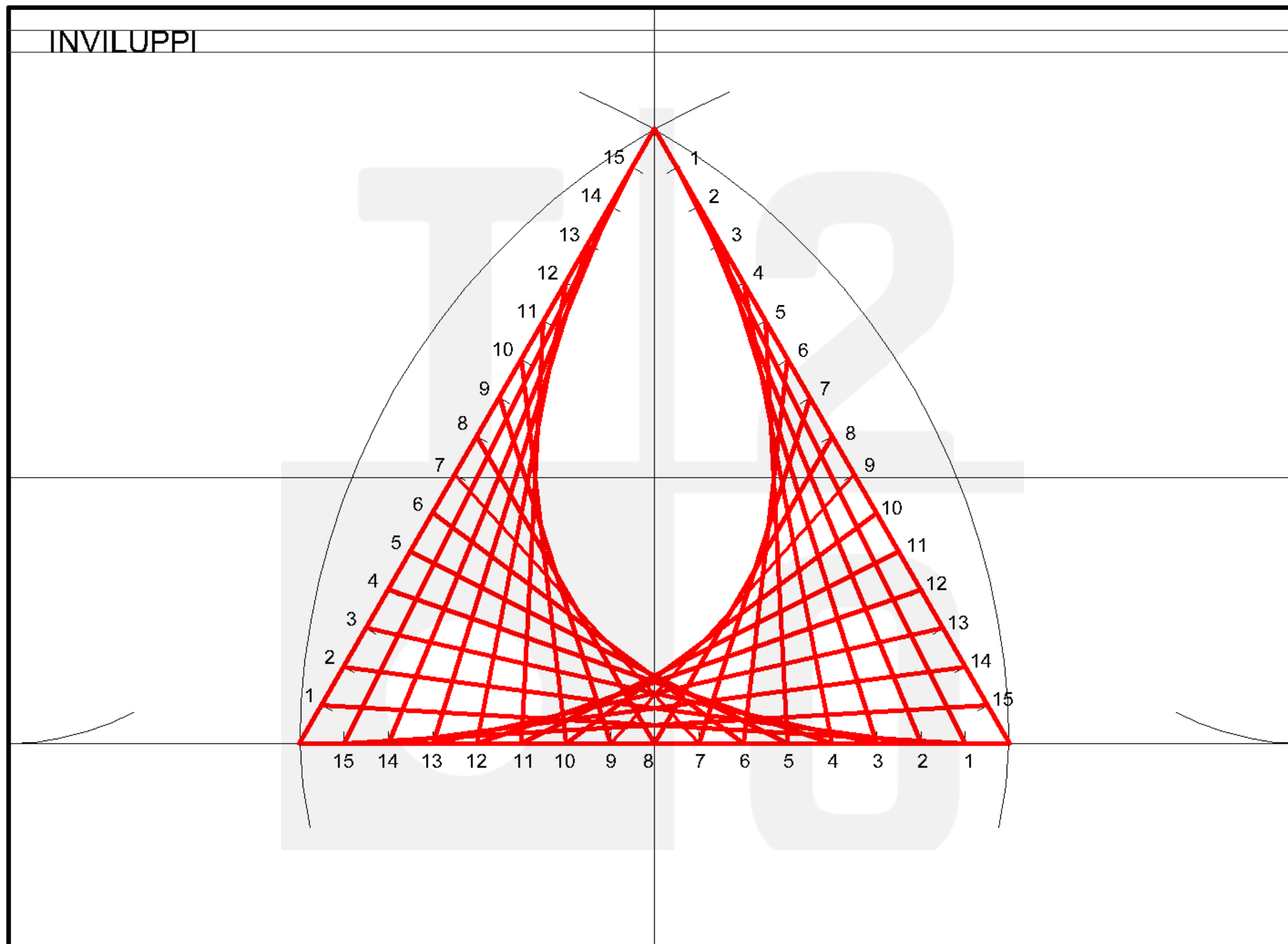

30/10/2016 _____

TECNOLOGIA DUEPUNTOZERO

#PASSOPASSO



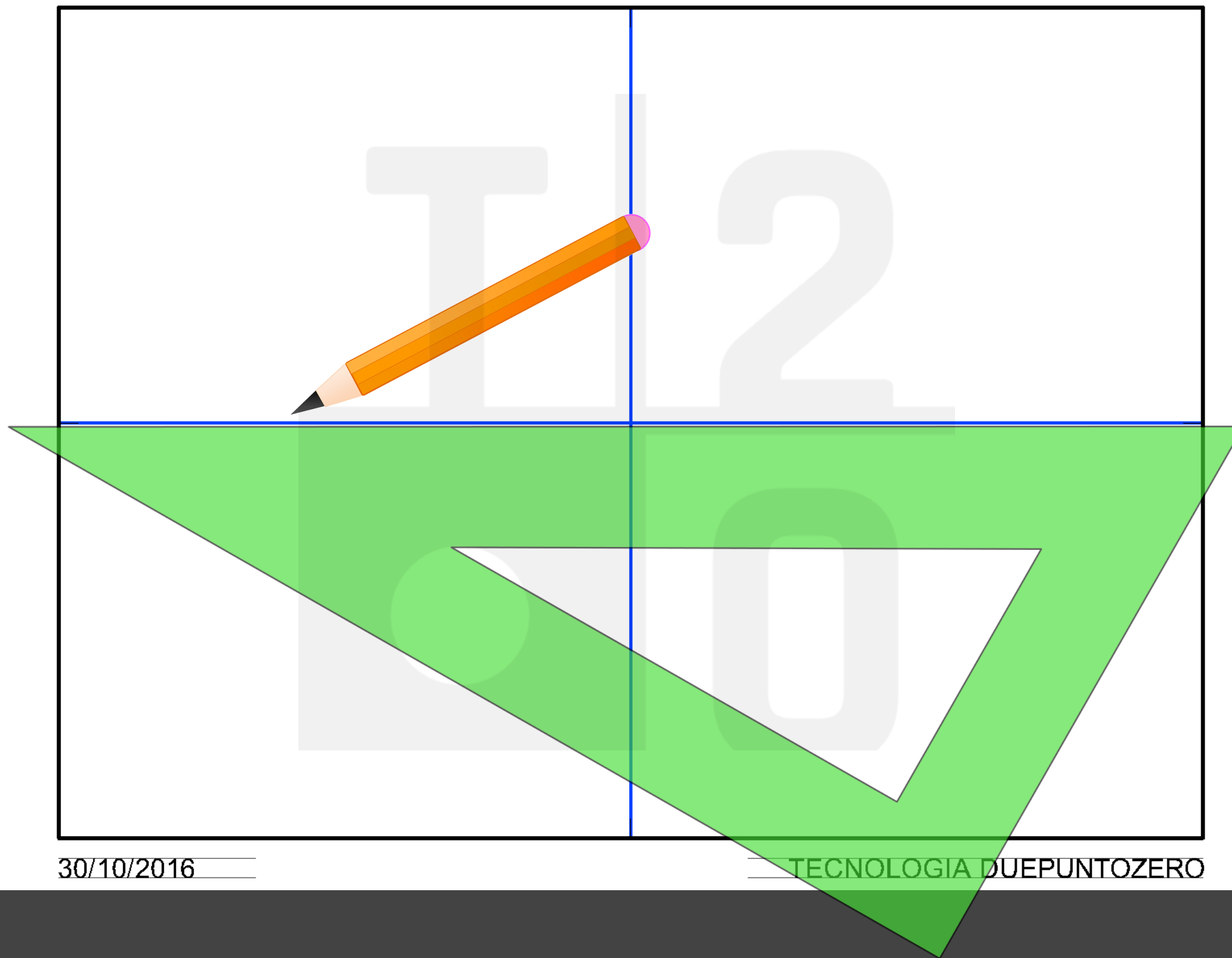

Traccia una **linea orizzontale e una linea verticale** che dividano a metà il foglio, unendo i trattini presenti sulla squadratura

CLASSE _____

TAV. _____

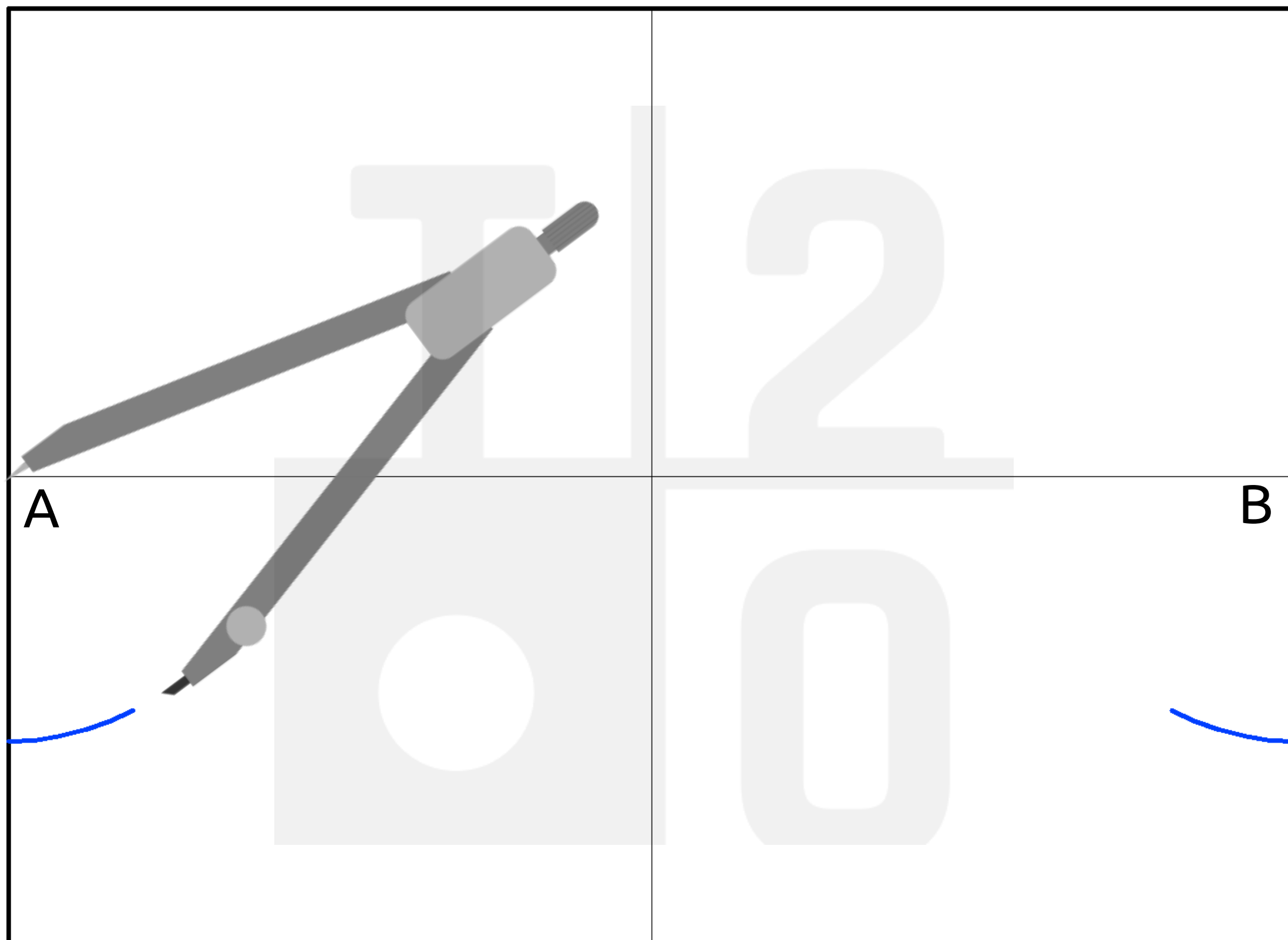

30/10/2016 _____

_____TECNOLOGIA DUEPUNTOZERO

2

**Centra il compasso in A e B. Con apertura pari a 6 cm
traccia due archetti come in figura.**

CLASSE _____

TAV. _____

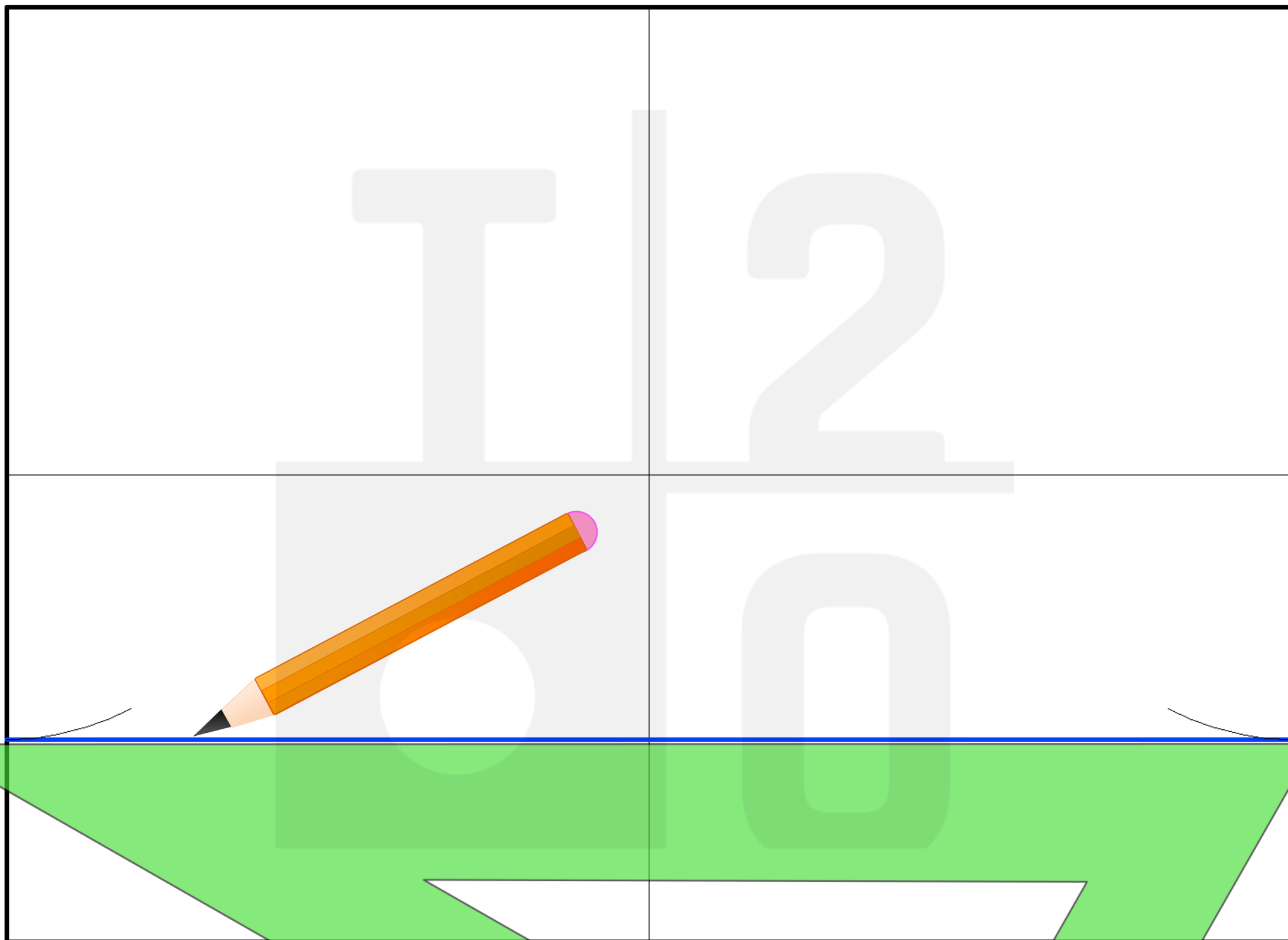

30/10/2016 _____

TECNOLOGIA DUEPUNTOZERO

3

Usando la squadretta, **unisci i due punti trovati**
come in figura

CLASSE _____

TAV. _____

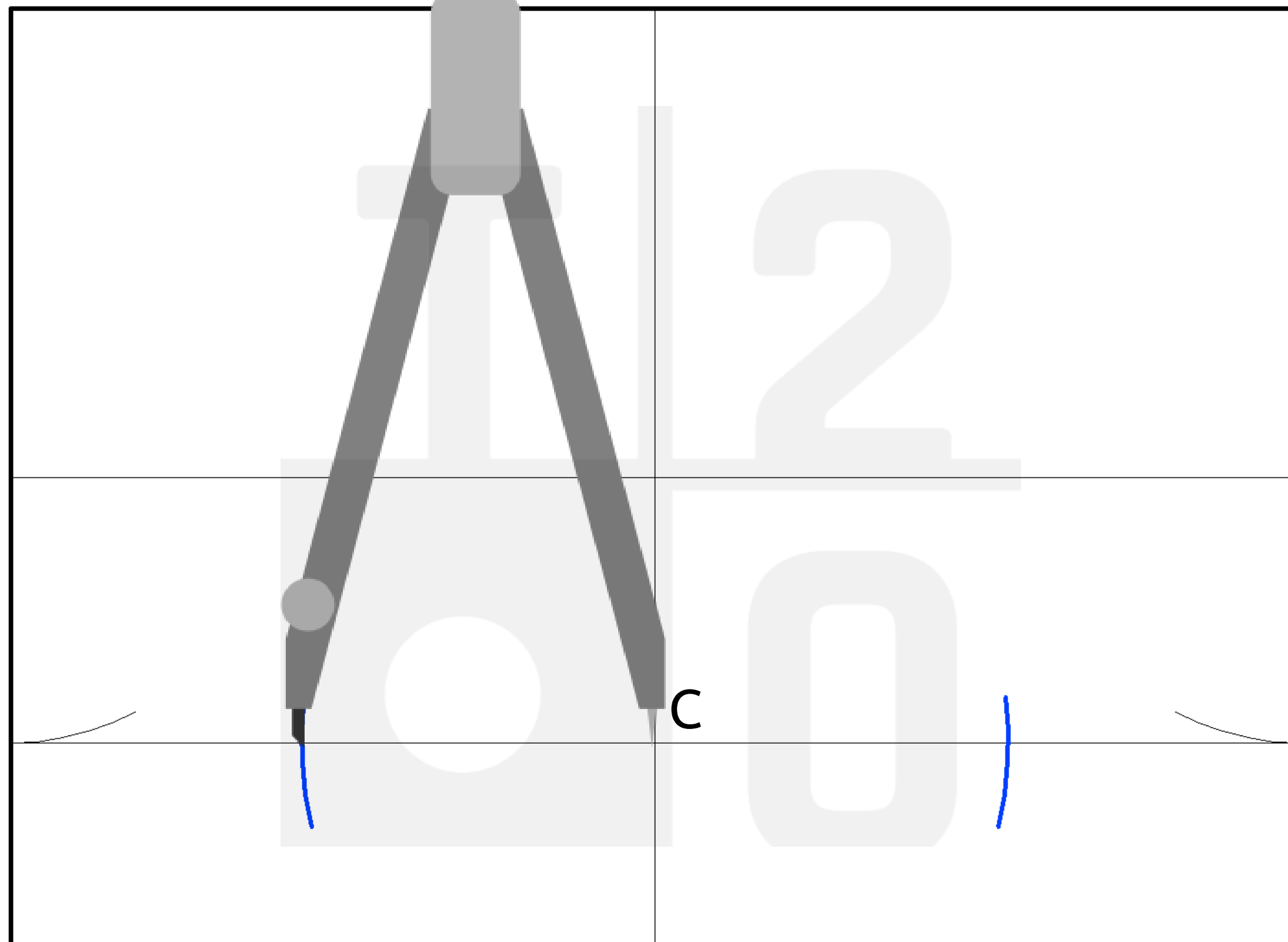

30/10/2016 _____

_____ TECNOLOGIA DUEPUNTOZERO

4

Con **apertura di compasso pari a 8 cm**,
centra il compasso in C e traccia **2 archetti** come in figura

CLASSE _____

TAV. _____

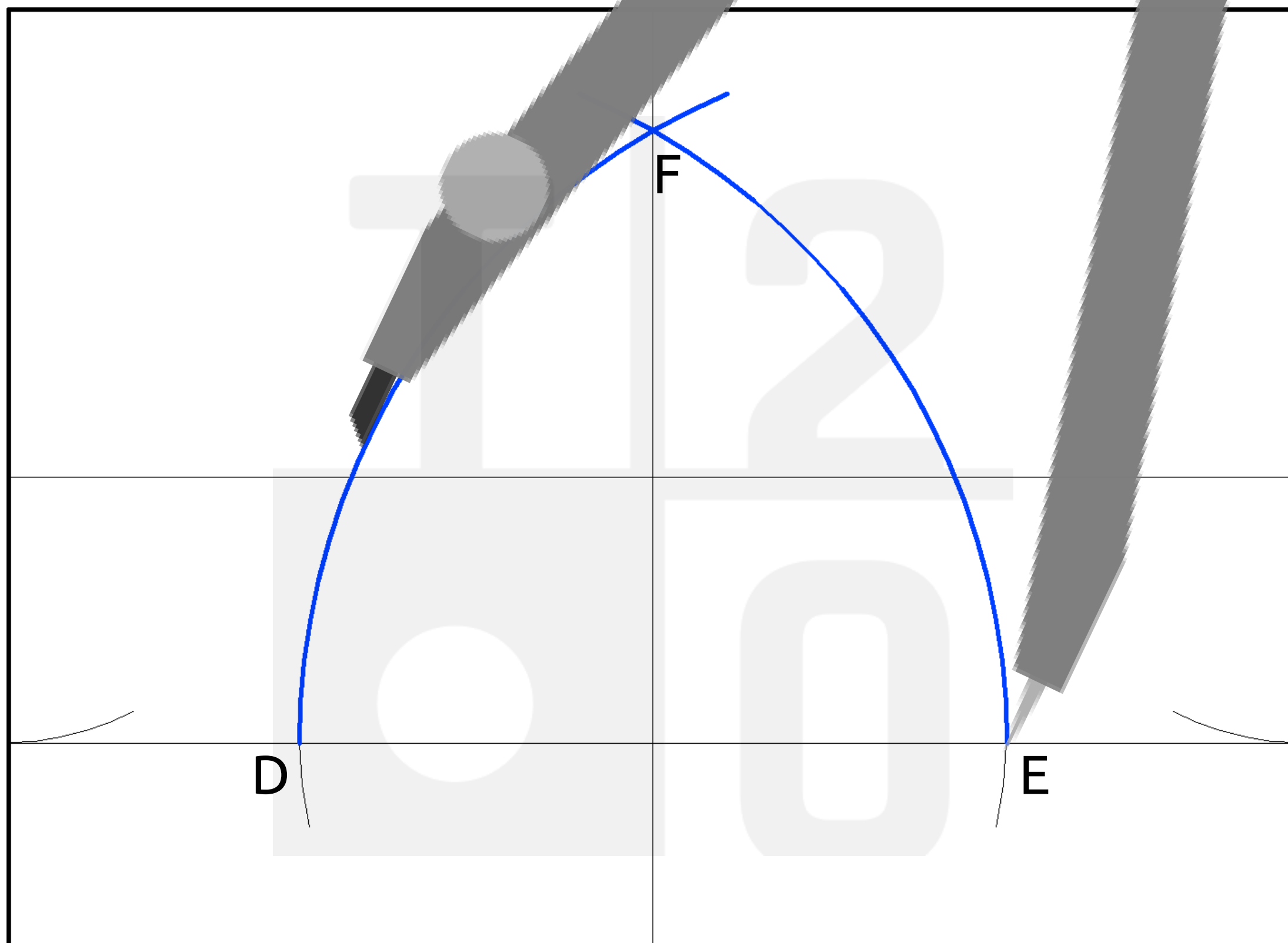

30/10/2016 _____

_____TECNOLOGIA DUEPUNTOZERO

5

Con **apertura di compasso pari a 16 cm**, centra il compasso in **D e E** e traccia **2 archi che si intersechino tra loro in F** come in figura

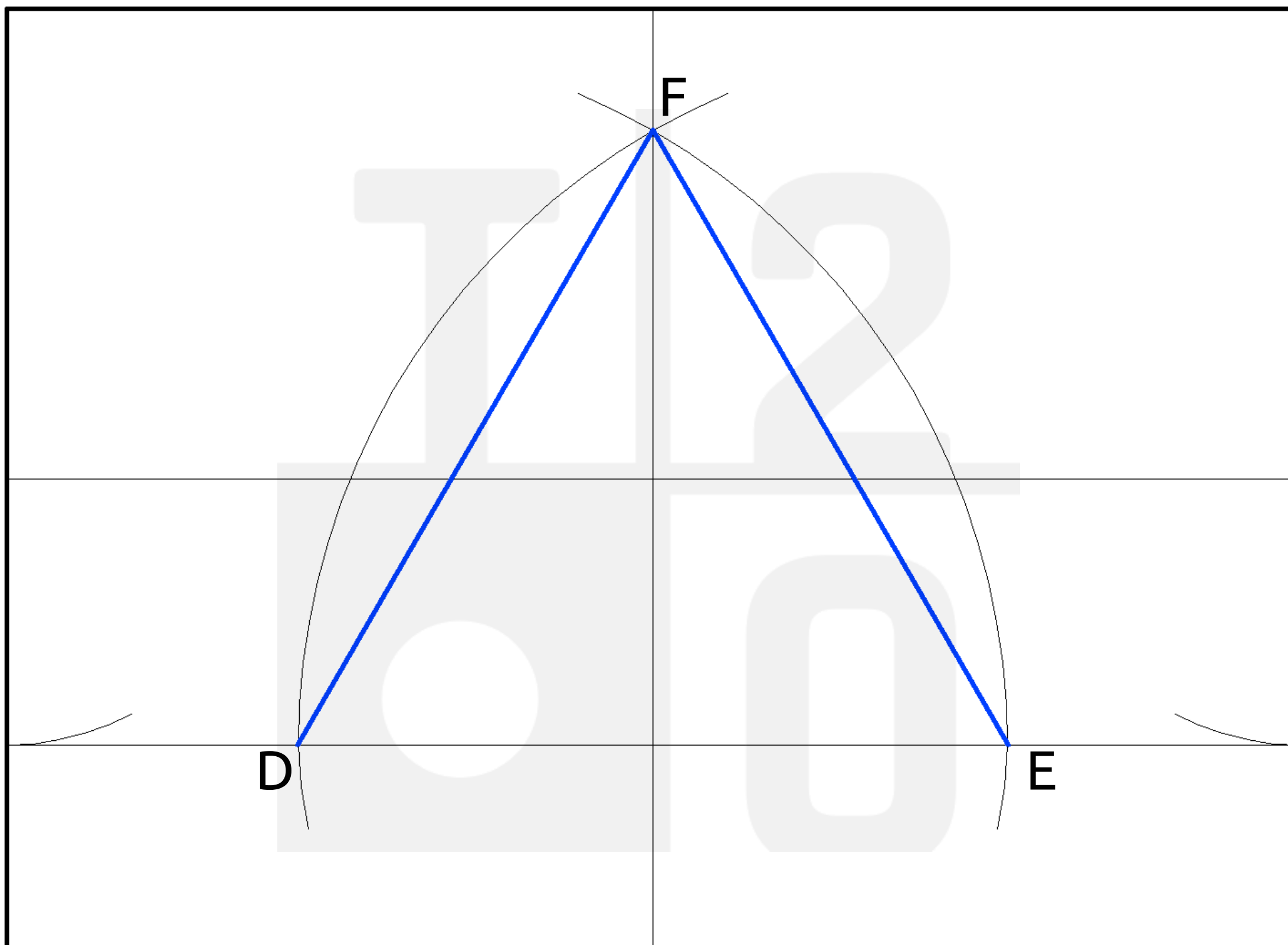

Usando la squadretta, **unisci i punti D, E, F**
come in figura

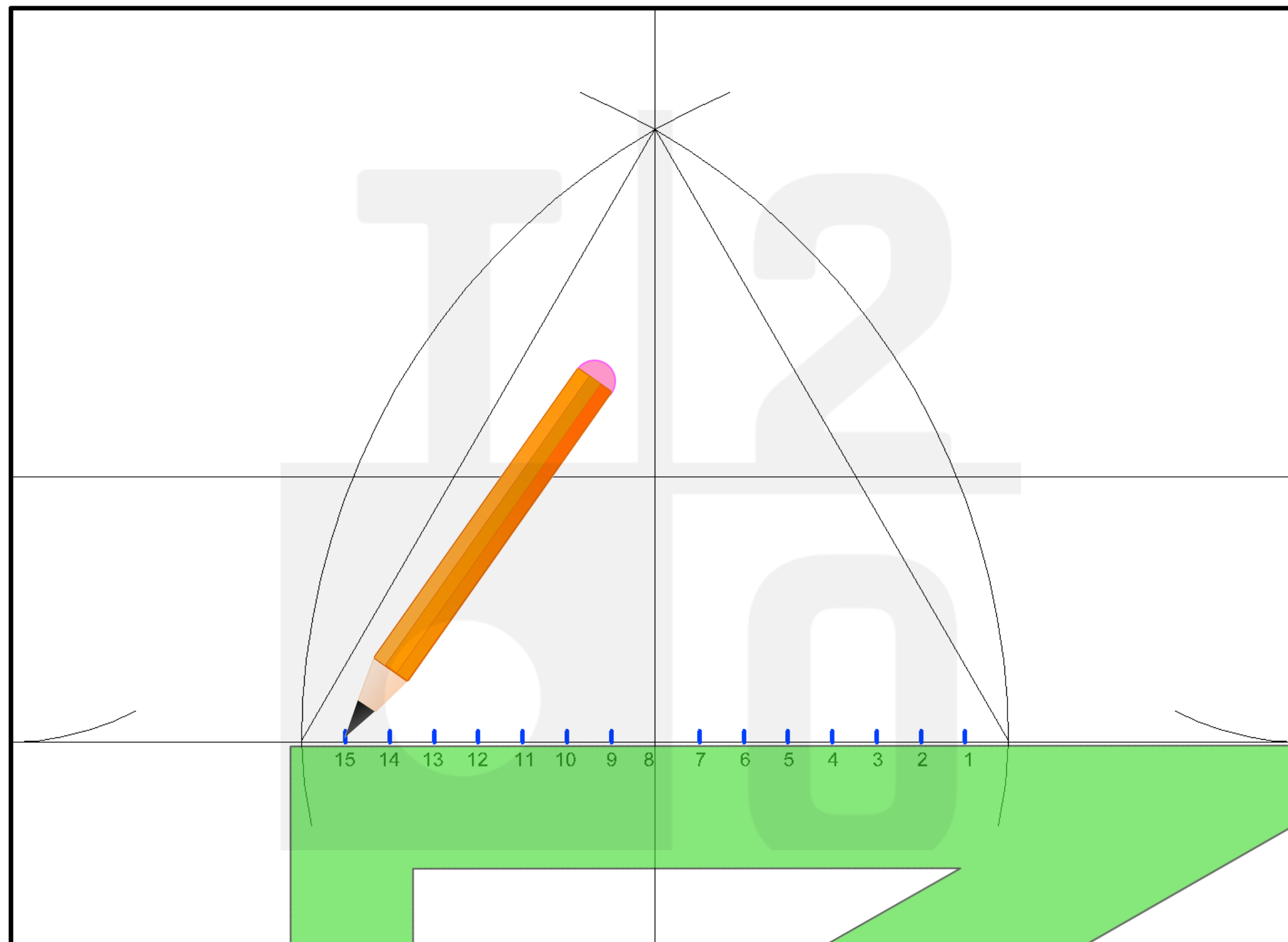

Aiutandoti con la squadra, **suddividi ogni lato del triangolo con trattini da 1 cm** e numerali come in figura.

attenti alla **numerazione: E' MOLTO IMPORTANTE!**



CLASSE _____

TAV. _____

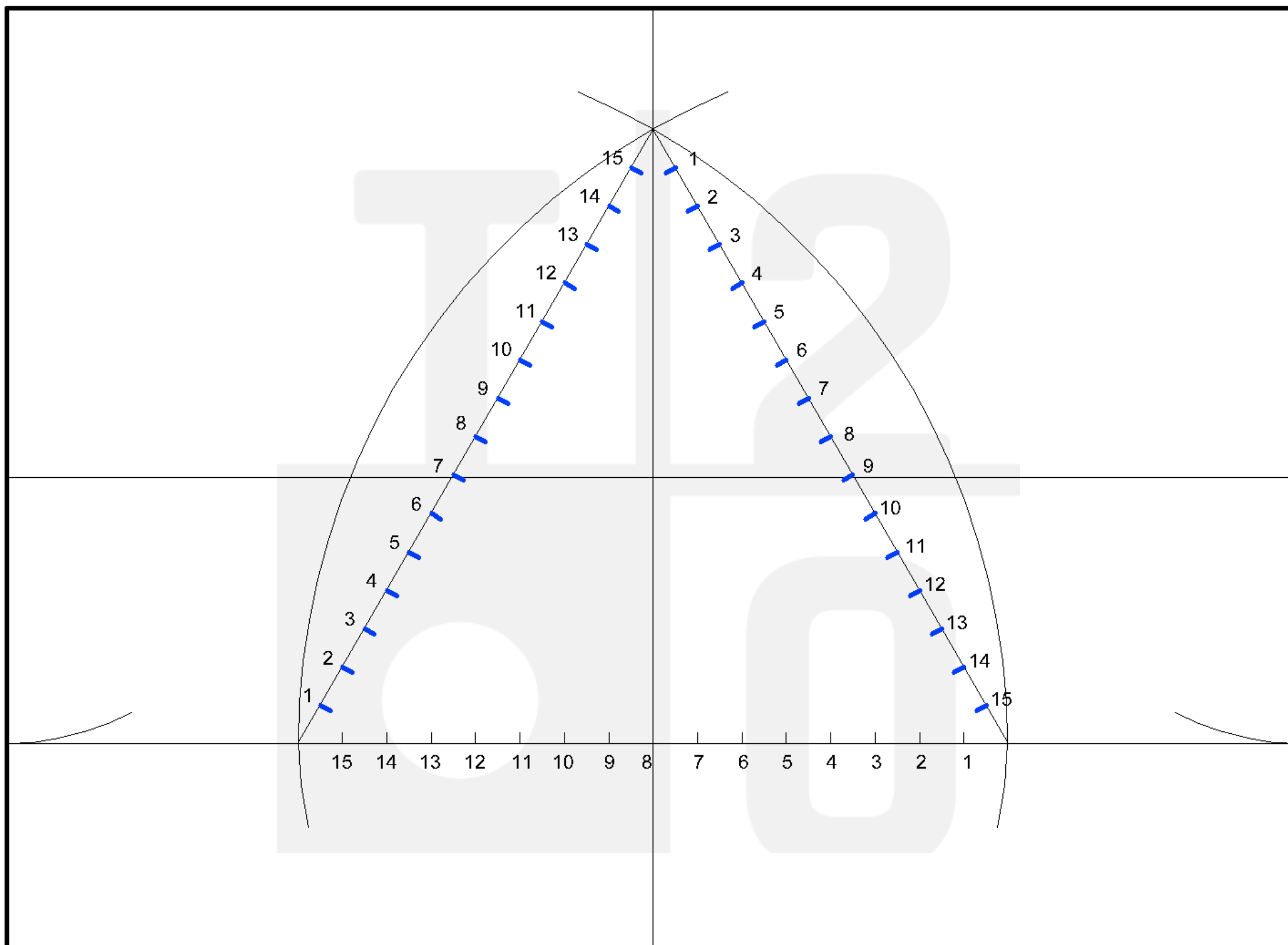

30/10/2016 _____

_____TECNOLOGIA DUEPUNTOZERO



Aiutandoti con la squadra, **suddividi ogni lato del triangolo con trattini da 1 cm** e numerali come in figura.



attenti alla **numerazione: E' MOLTO IMPORTANTE!**



CLASSE _____

TAV. _____

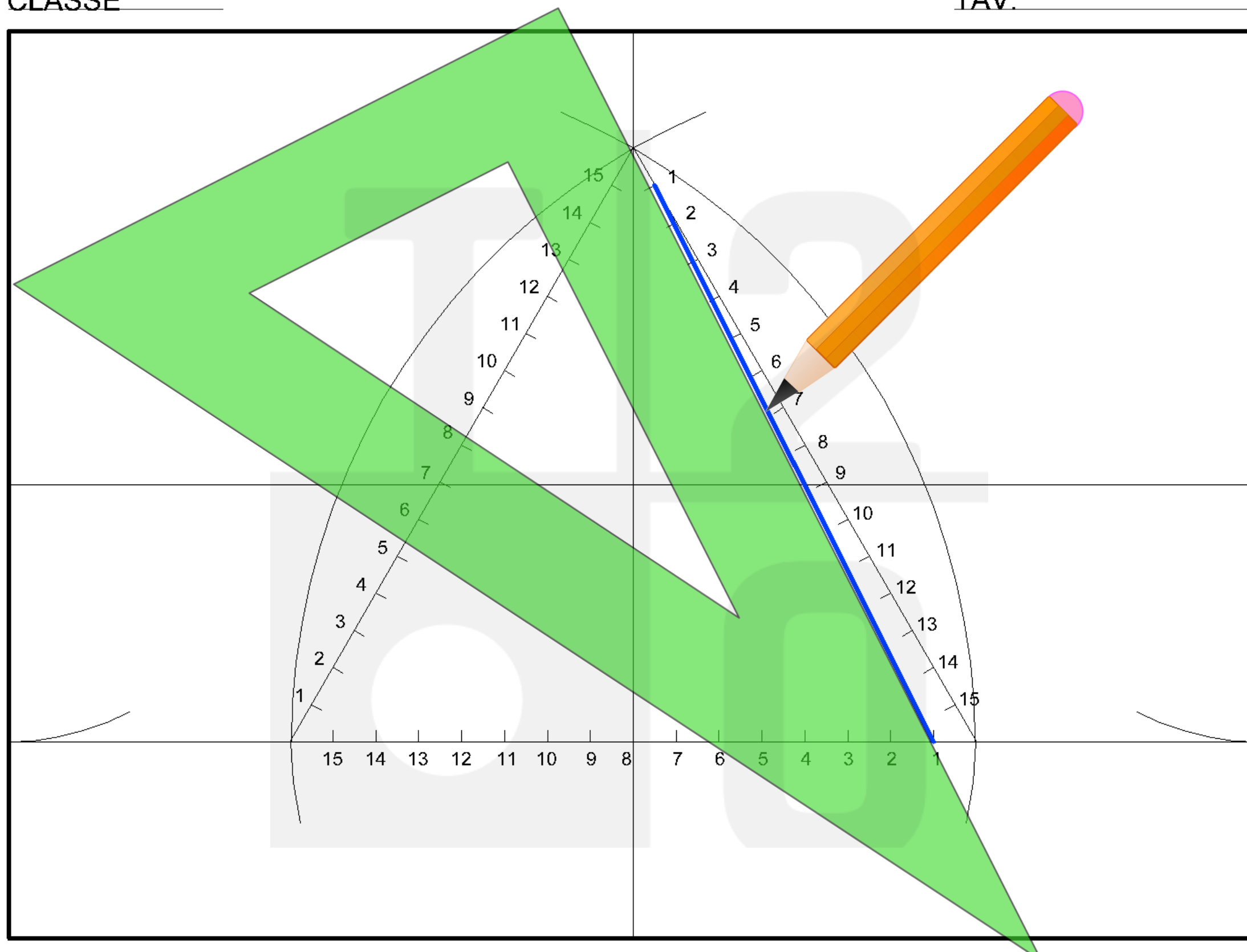

30/10/2016 _____

TECNOLOGIA DUEPUNTOZERO



Usando la squadretta, tracciando linee sottili
unisci i punti aventi la stessa numerazione, come in figura

CLASSE _____

TAV. _____

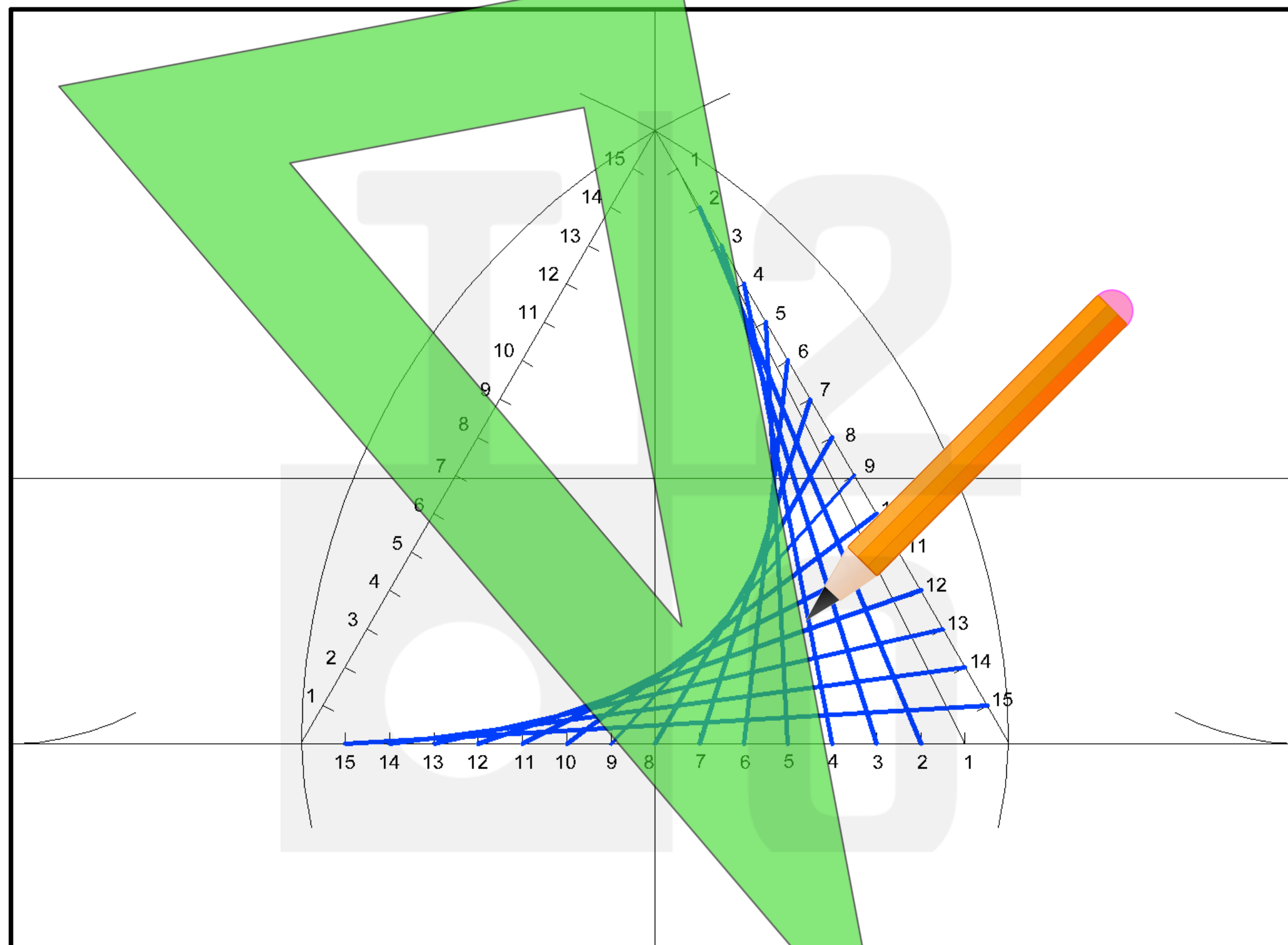

30/10/2016 _____

TECNOLOGIA DUEPUNTOZERO

10

Usando la squadretta, tracciando linee sottili
unisci i punti aventi la stessa numerazione, come in figura

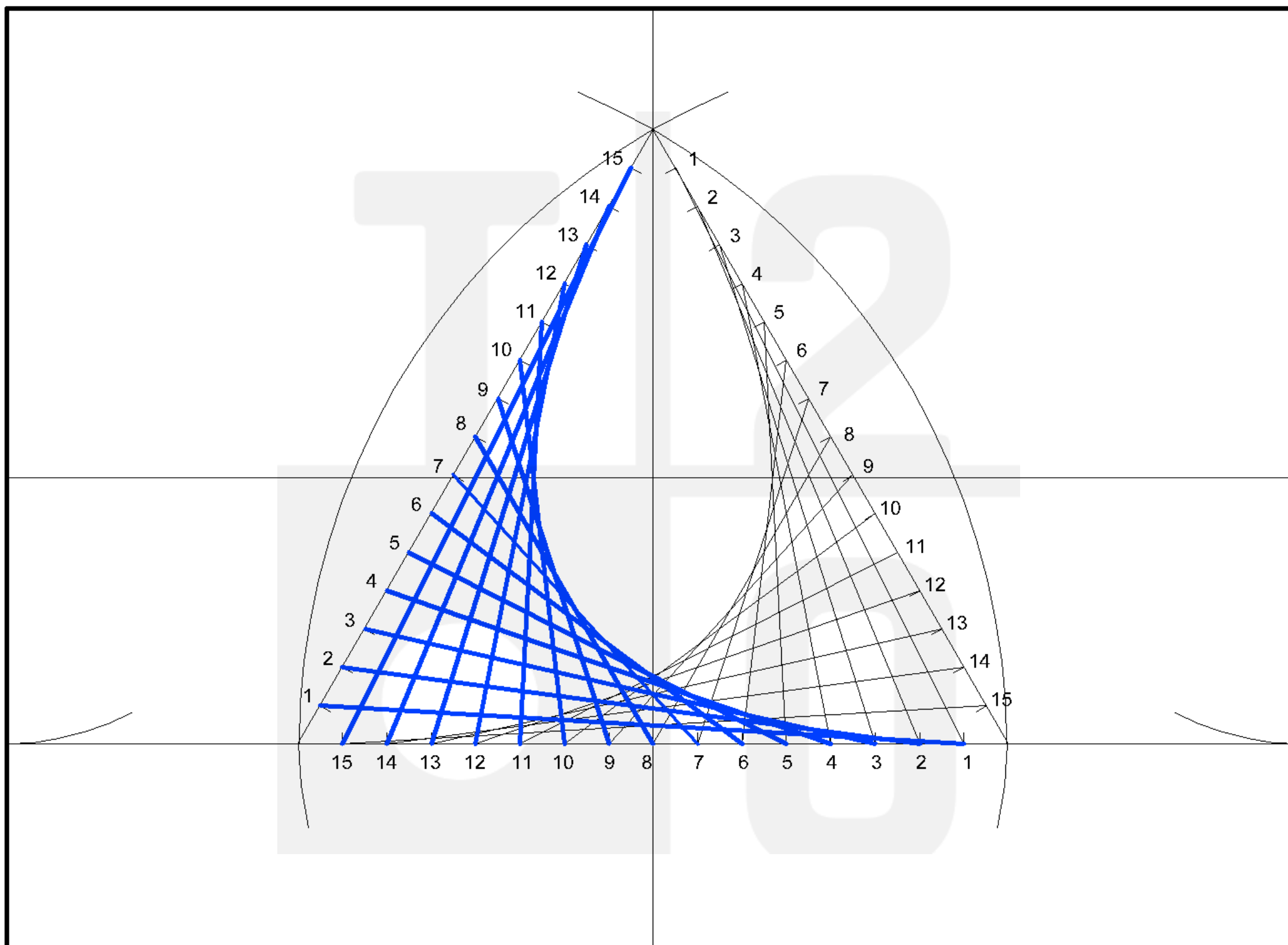

Usando la squadretta, tracciando linee sottili
unisci i punti aventi la stessa numerazione, come in figura

CLASSE _____

TAV. _____

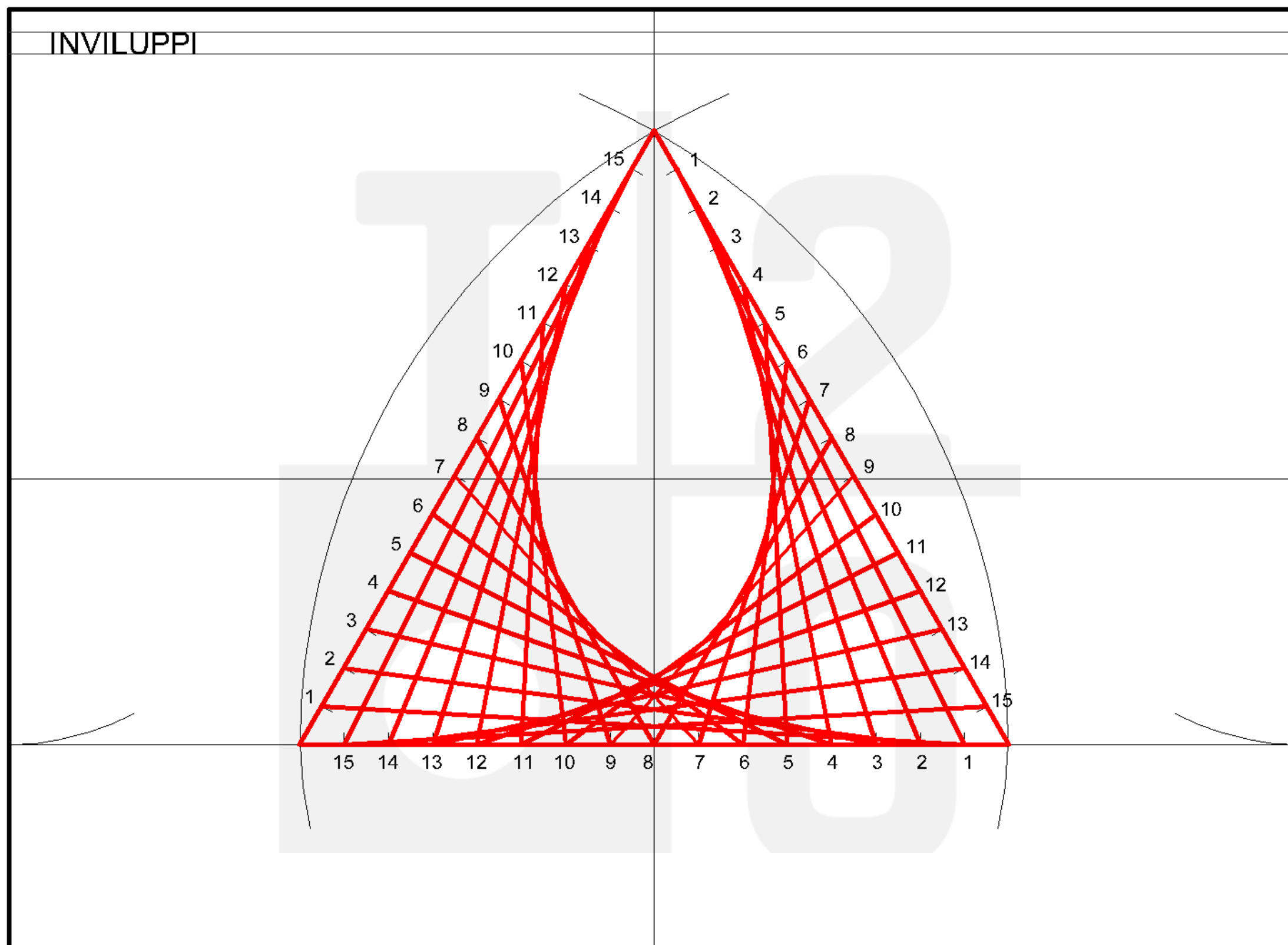

12

Aiutandoti con la squadretta, **ripassa le linee dell'inviluppo con una matita colorata** e inserisci il **titolo della tavola**