

PROIEZIONE ORTOGONALE DI UNO SCAFFALE

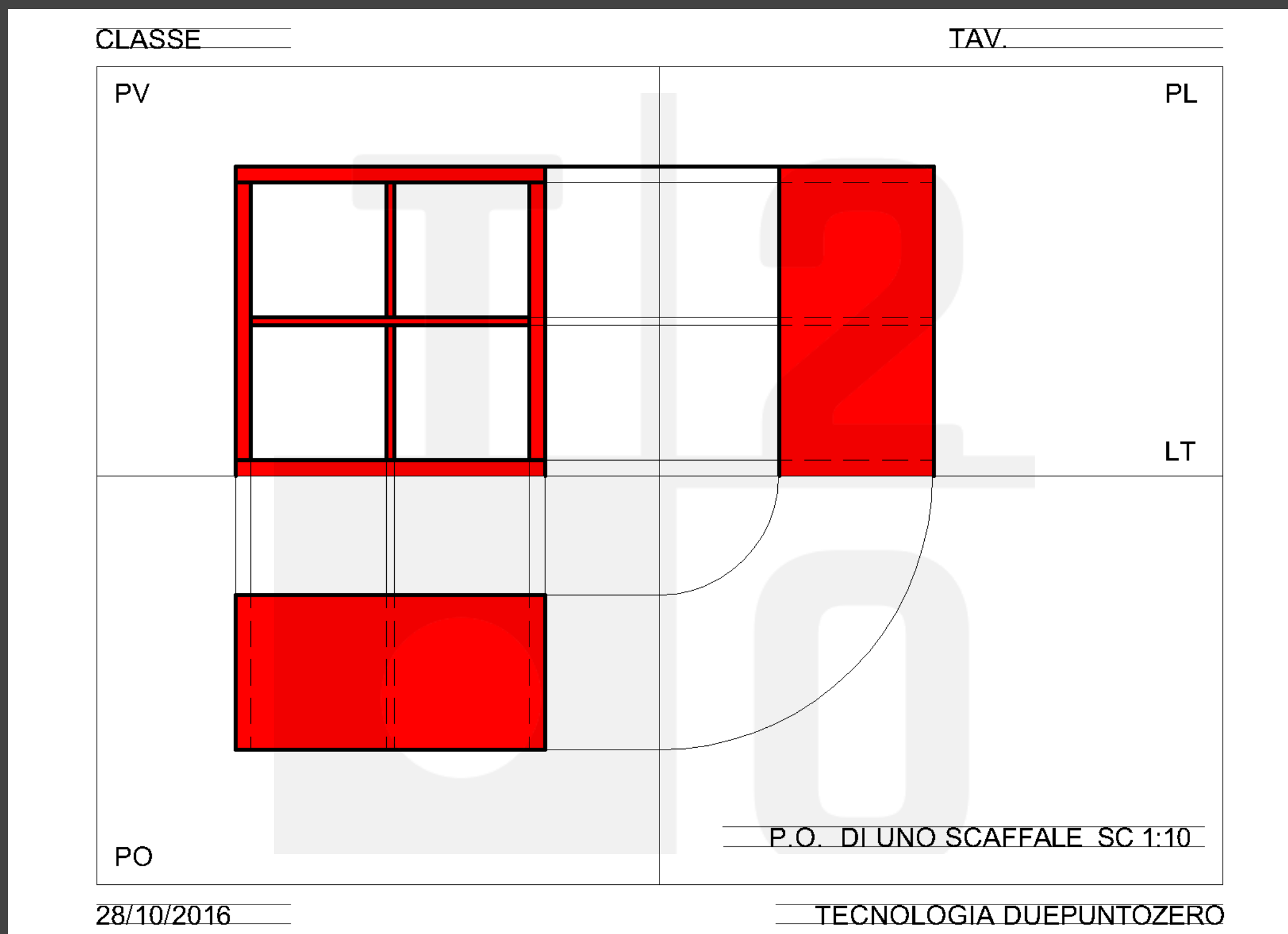

#PASSOPASSO



CLASSE _____

TAV. _____

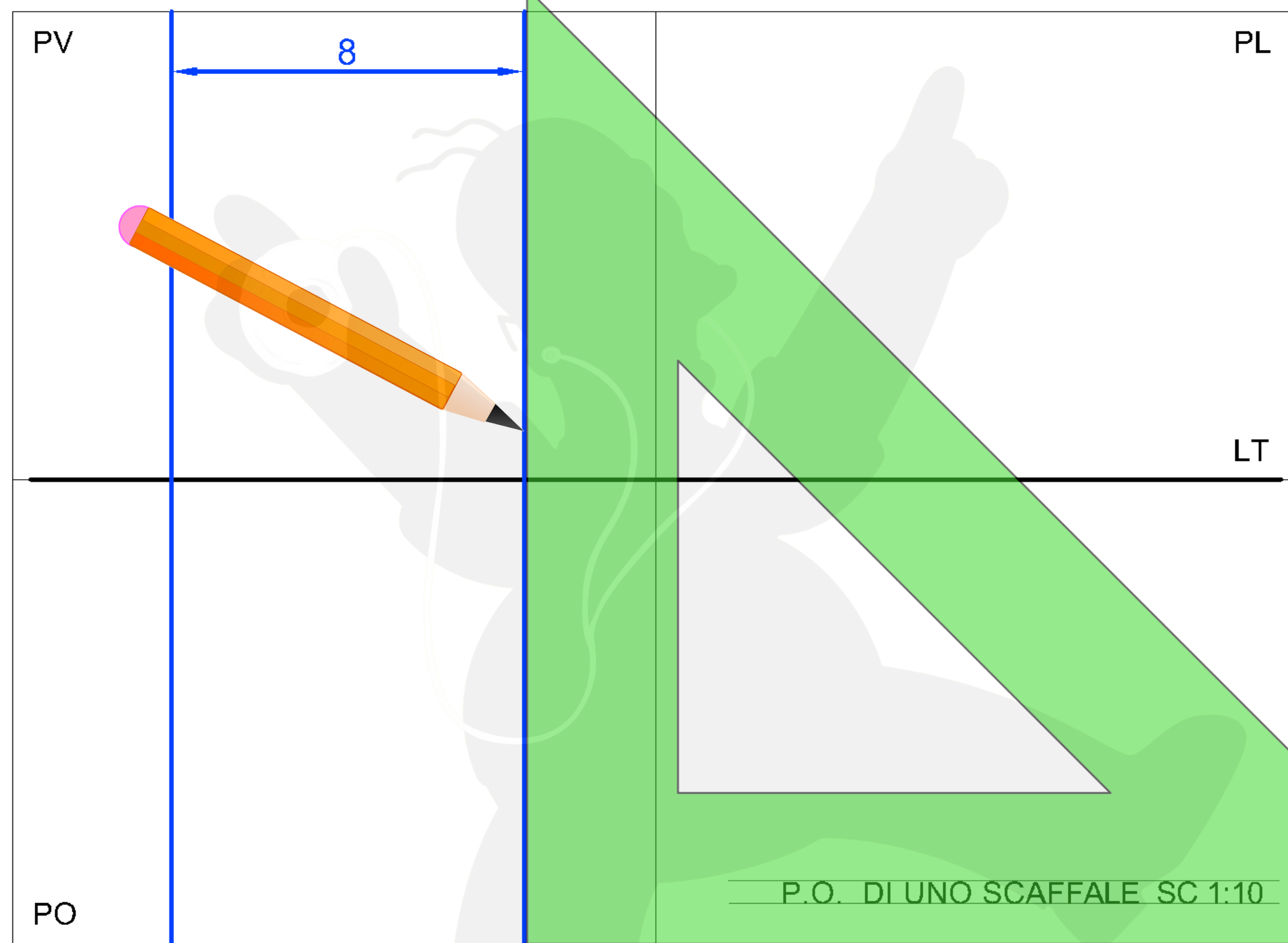

28/10/2016 _____

TECNOLOGIA DUEPUNTOZERO

Inizia con la **vista frontale (PV)**. Lo **scaffale è largo 80 cm**: Traccia **due linee verticali** distanti tra loro **8 cm**. Cerca di usare al meglio lo spazio del foglio: il disegno deve essere centrato nel PV



CLASSE _____

TAV. _____

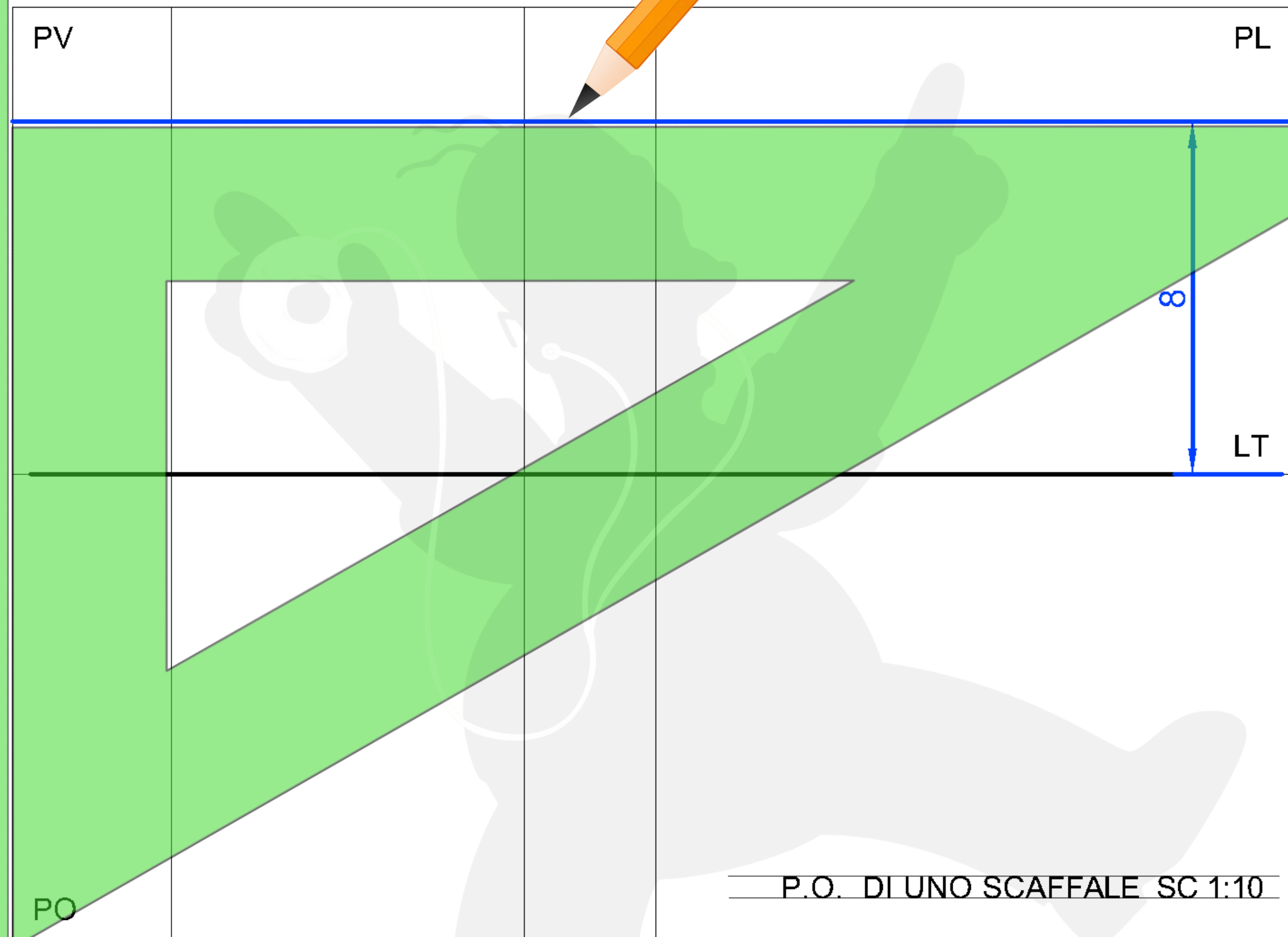

28/10/2016 _____

TECNOLOGIA DUEPUNTOZERO

2

Lo **scaffale è alto**, nella realtà, **80 cm**:
Traccia una **linea orizzontale** distante **8 cm** dalla linea di terra

CLASSE _____

TAV. _____

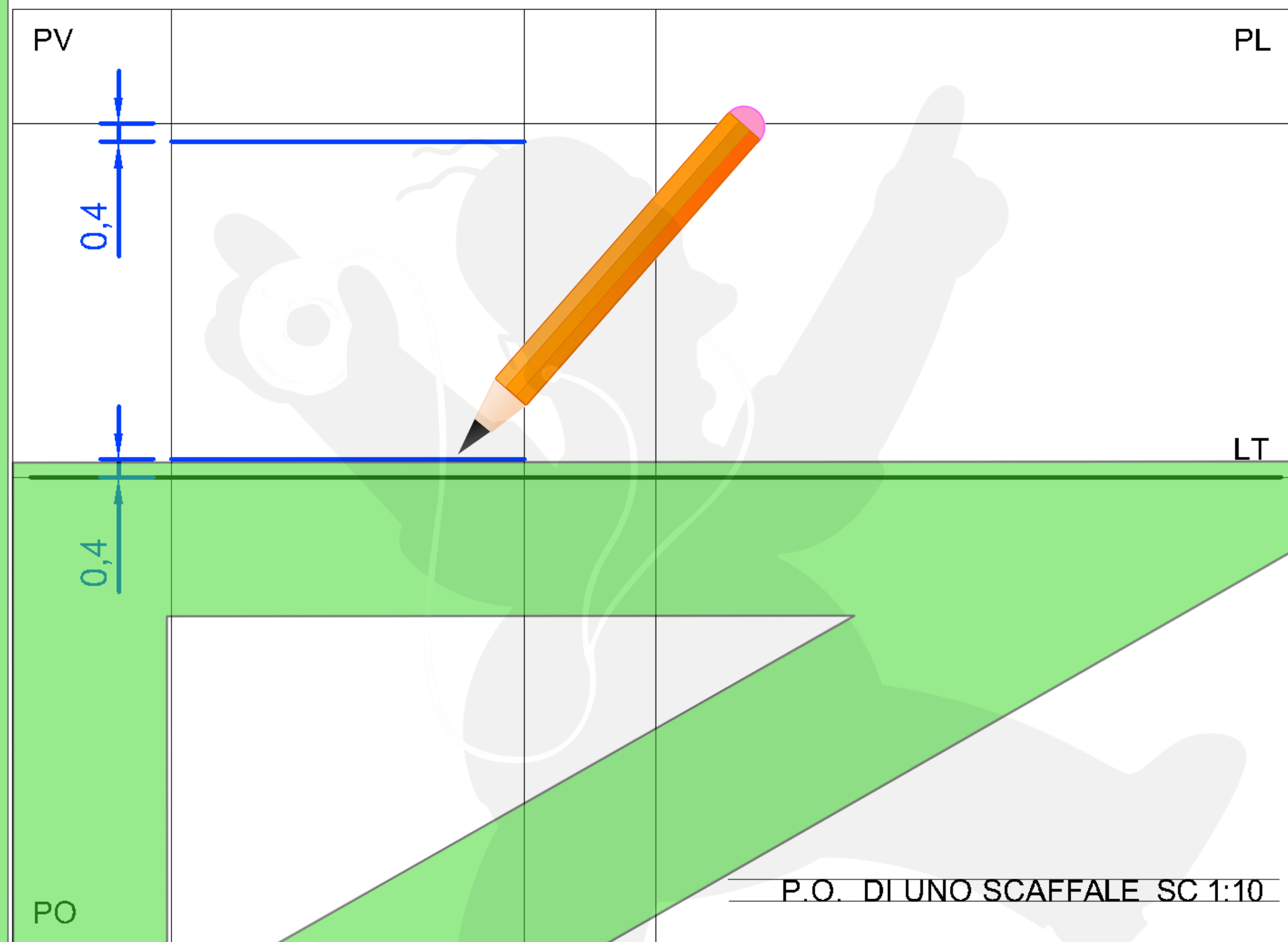

28/10/2016 _____

TECNOLOGIA DUEPUNTOZERO

3

I ripiani superiore e inferiore sono spessi, nella realtà, 4 cm.
Traccia due linee orizzontali come in figura.

CLASSE _____

TAV. _____

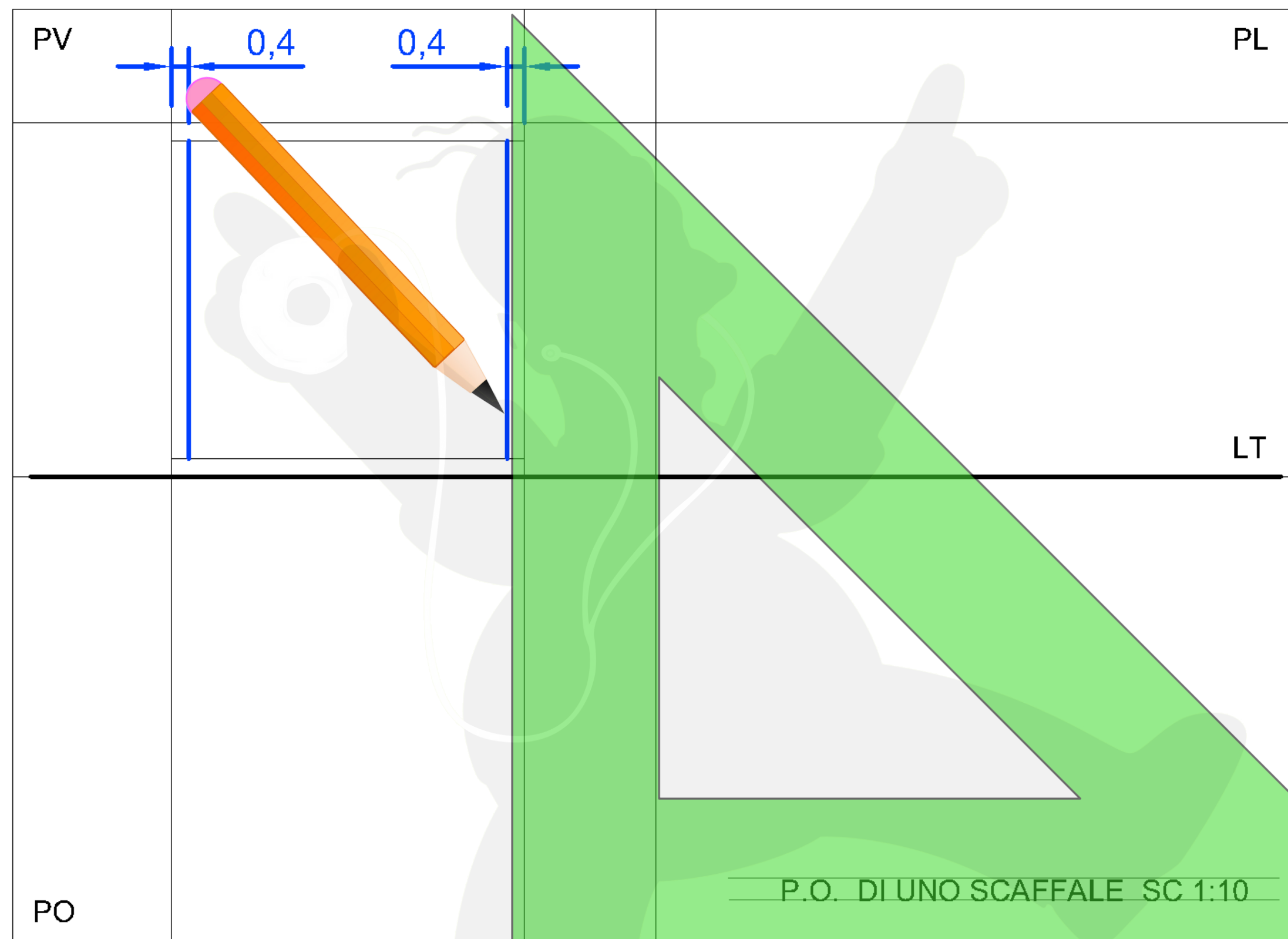

28/10/2016 _____

TECNOLOGIA DUEPUNTOZERO

4

Anche le **pareti esterne sono spesse**, nella realtà, **4 cm**.
Traccia due **linee verticali come in figura**.

CLASSE _____

TAV. _____

PV

PL

3,5

3,5

LT

PO

P.O. DI UNO SCAFFALE SC 1:10

28/10/2016

TECNOLOGIA DUEPUNTOZERO

5

Il **ripiano intermedio**, nella realtà, è **spesso 1 cm**.
Traccia due **linee orizzontali** come in figura, in modo che il ripiano
sia **distante 35 cm** da quello superiore e inferiore

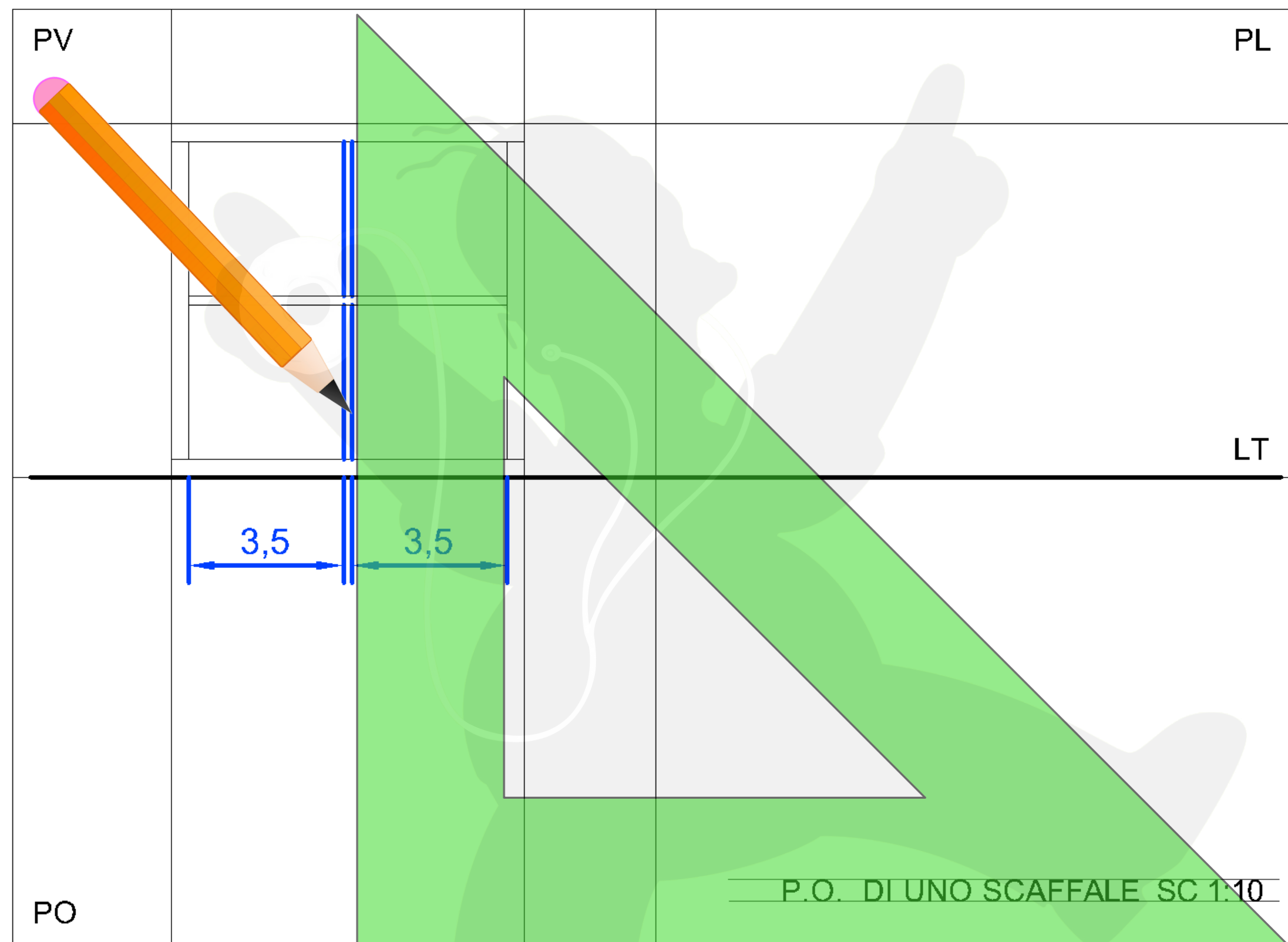

Anche la **parete intermedia**, nella realtà, è **spessa 1 cm**.
Traccia due **linee verticali** come in figura, in modo che la parete
sia **distante 35 cm** da quelle esterne

CLASSE _____

TAV. _____

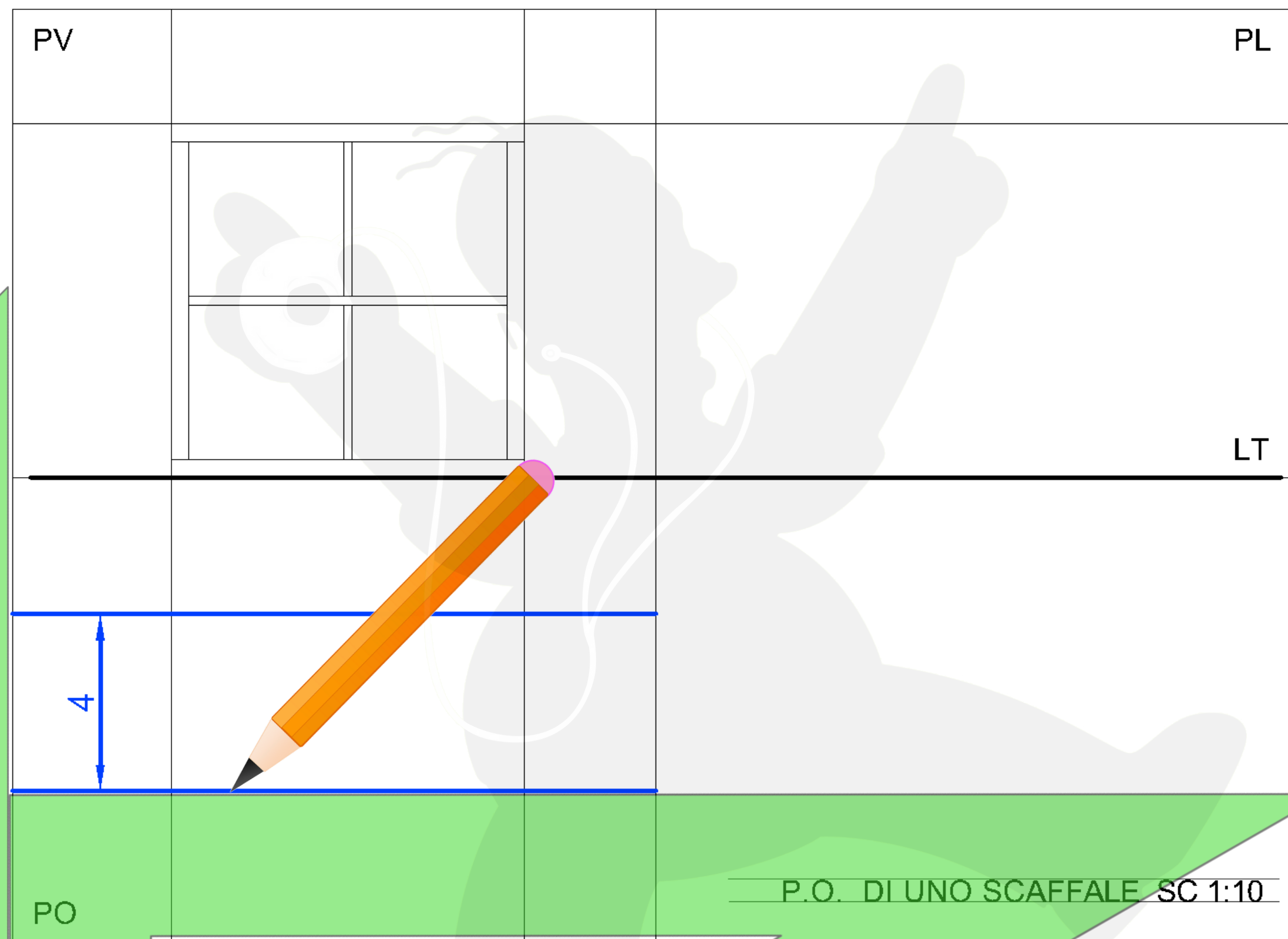

28/10/2016 _____

TECNOLOGIA DUEPUNTOZERO



Ora disegna la **pianta (PO)**. Lo scaffale è **profondo**, nella realtà, **40 cm**.
Traccia due **linee orizzontali** distanti tra loro **4 cm**

CLASSE _____

TAV. _____

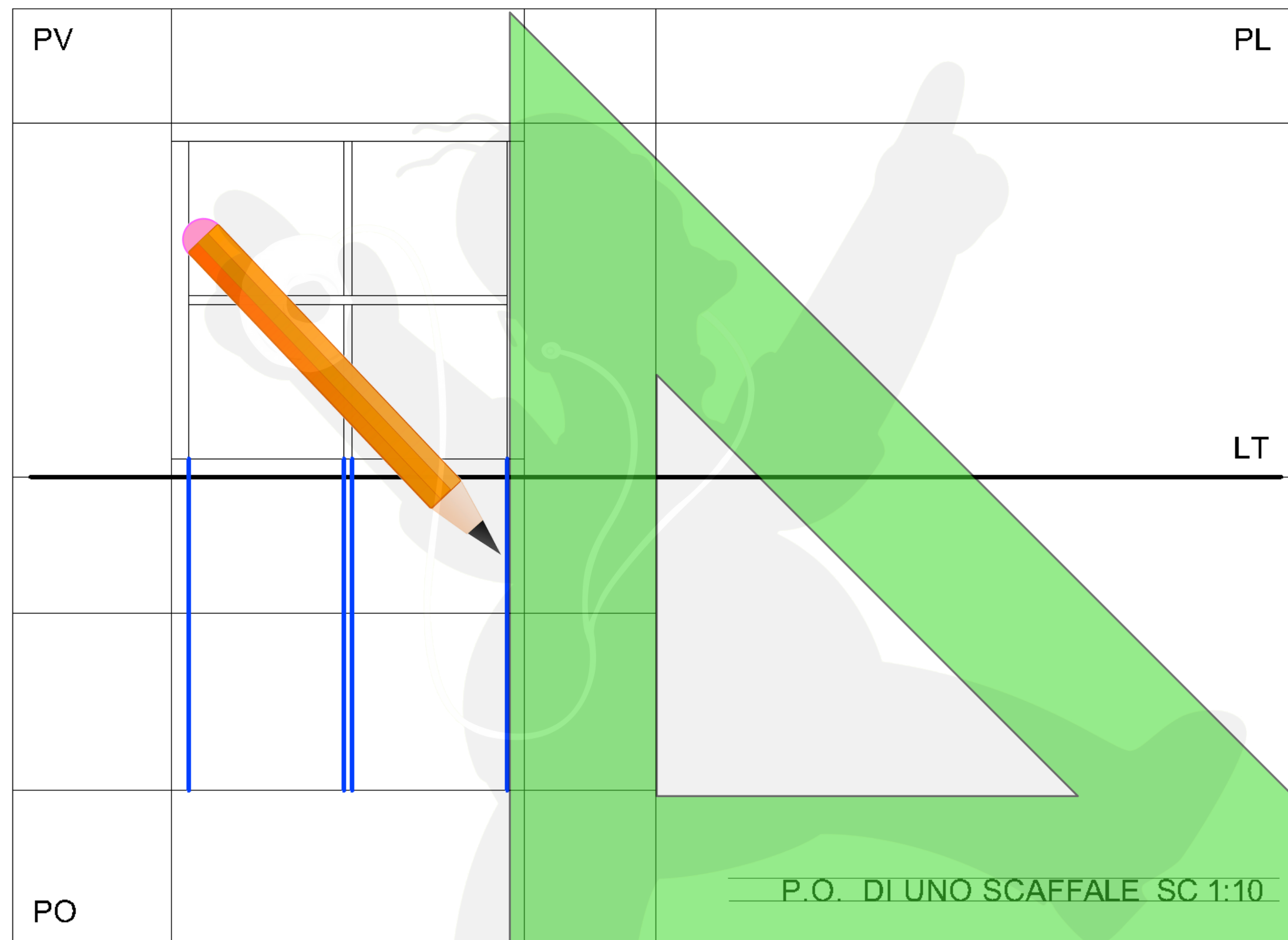

28/10/2016 _____

TECNOLOGIA DUEPUNTOZERO



Traccia le **linee di proiezione** per riportare in pianta
le pareti verticali

CLASSE _____

TAV. _____

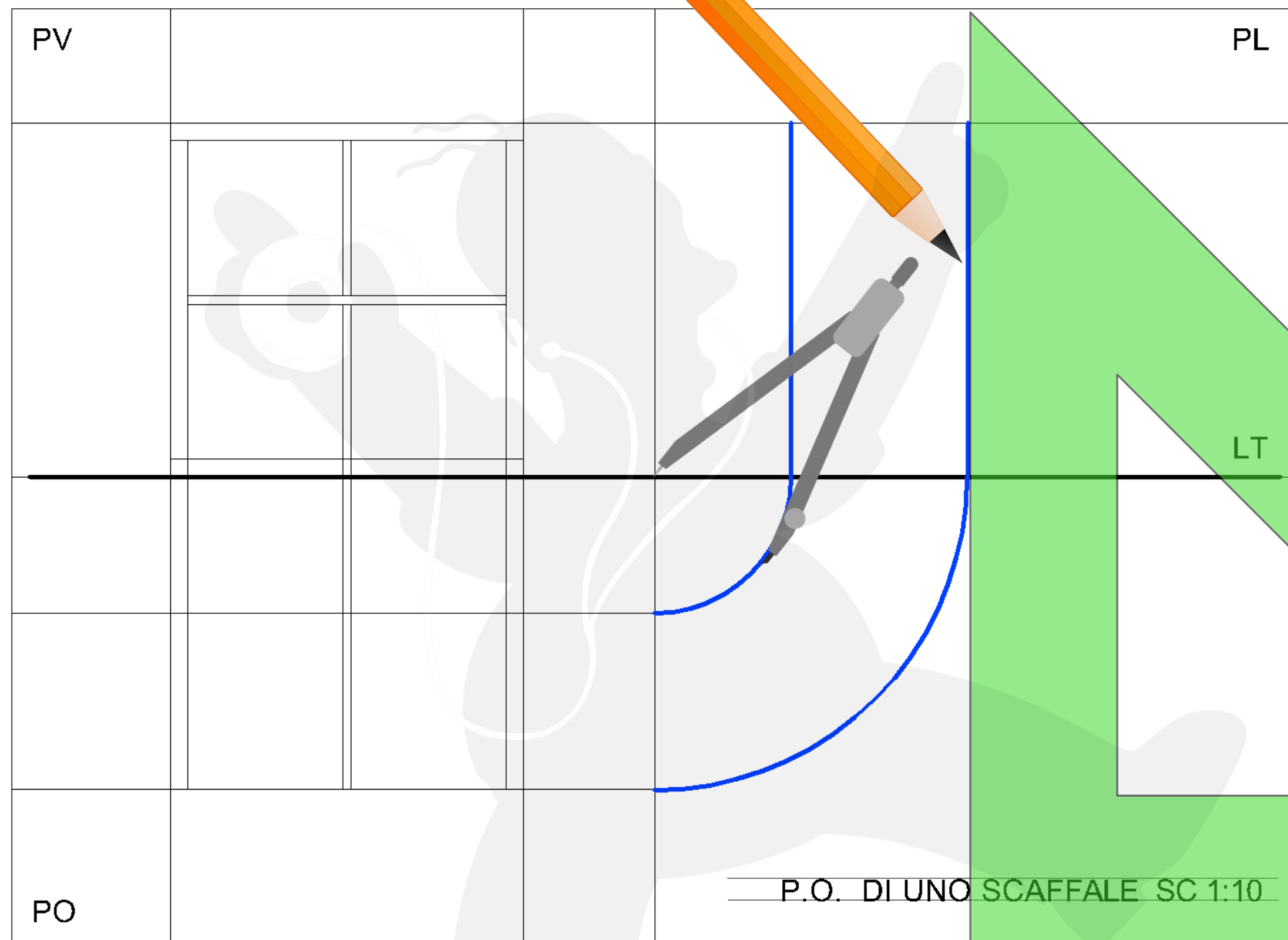

28/10/2016 _____

TECNOLOGIA DUEPUNTOZERO



Ora disegna la **vista laterale (PL)**.
Ribalta le linee di proiezione sul piano laterale.

CLASSE _____

TAV. _____

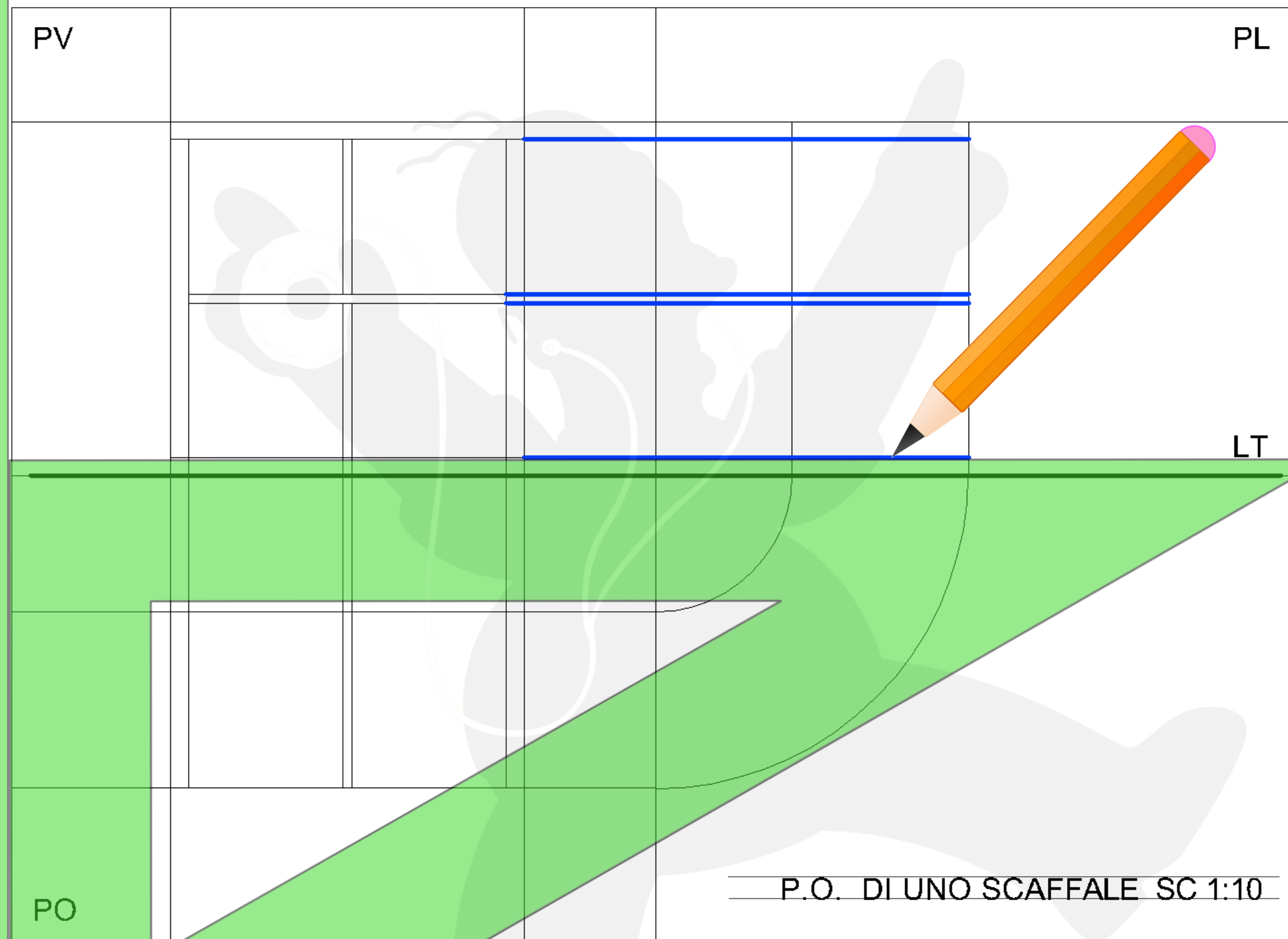

28/10/2016 _____

TECNOLOGIA DUEPUNTOZERO

Traccia le **linee di proiezione** per riportare
nella vista laterale i **tre ripiani**

CLASSE _____

TAV. _____

PV

PL

LT

PO

P.O. DI UNO SCAFFALE SC 1:10

28/10/2016 _____

TECNOLOGIA DUEPUNTOZERO

11

Usando la squadra, **ripassa lo scaffale**
tratteggiando gli spigoli nascosti.

CLASSE _____

TAV. _____

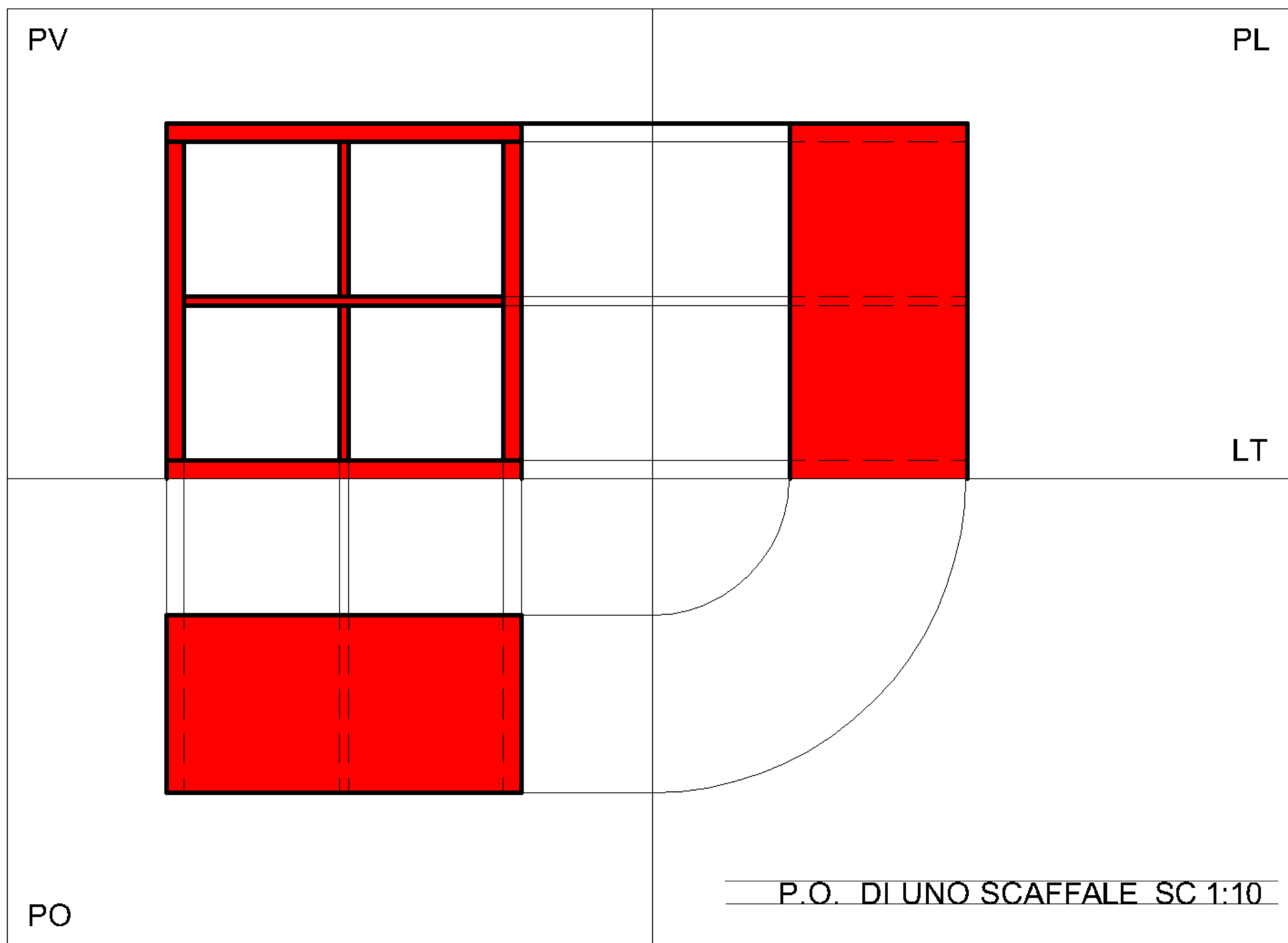

28/10/2016 _____

TECNOLOGIA DUEPUNTOZERO

12

Usando le matite colorate, **colora uniformemente**