

PROIEZIONE ORTOGONALE DI UN TAVOLINO

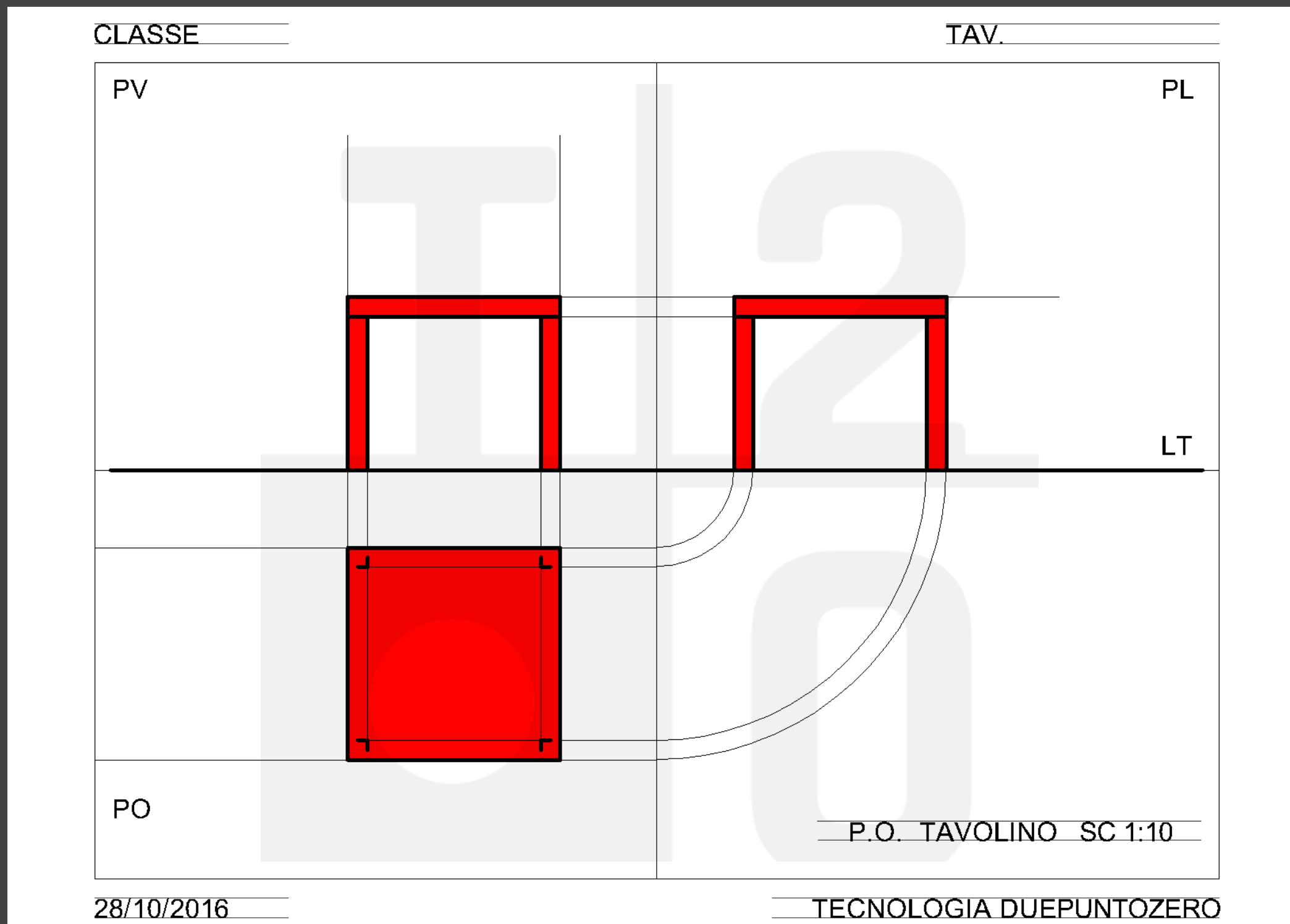

#PASSOPASSO

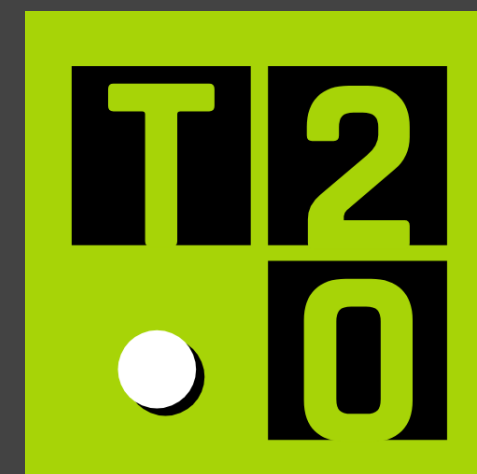

CLASSE _____

TAV. _____

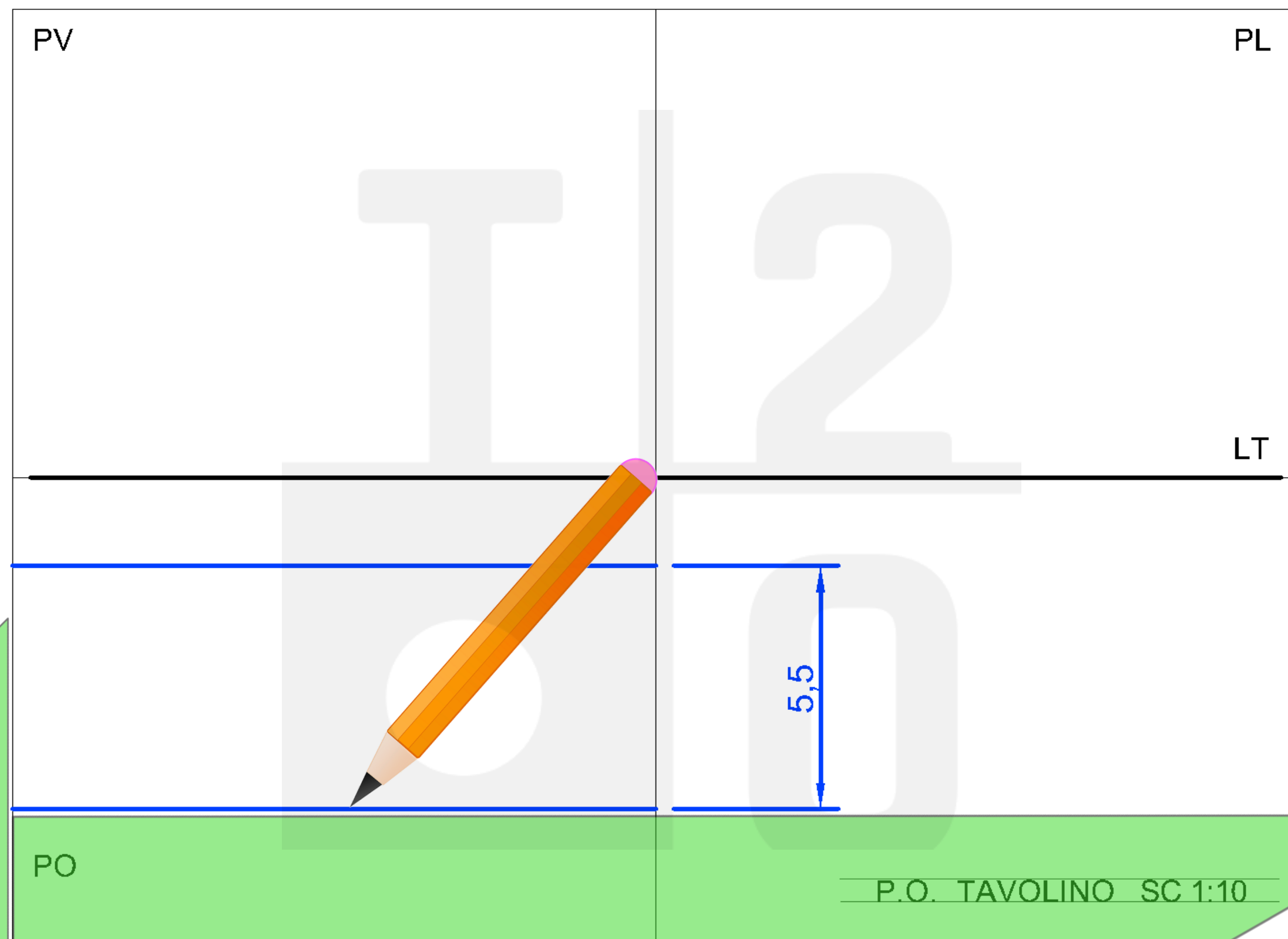

28/10/2016 _____

TECNOLOGIA DUEPUNTOZERO

1

Inizia con la vista dall'alto (**PO**). Il **tavolino** è quadrato, **55 cm x 55 cm**: traccia **due linee orizzontali** distanti tra loro **5,5 cm**. Cerca di usare al meglio lo spazio del foglio: il disegno deve essere abbastanza centrato

CLASSE _____

TAV. _____

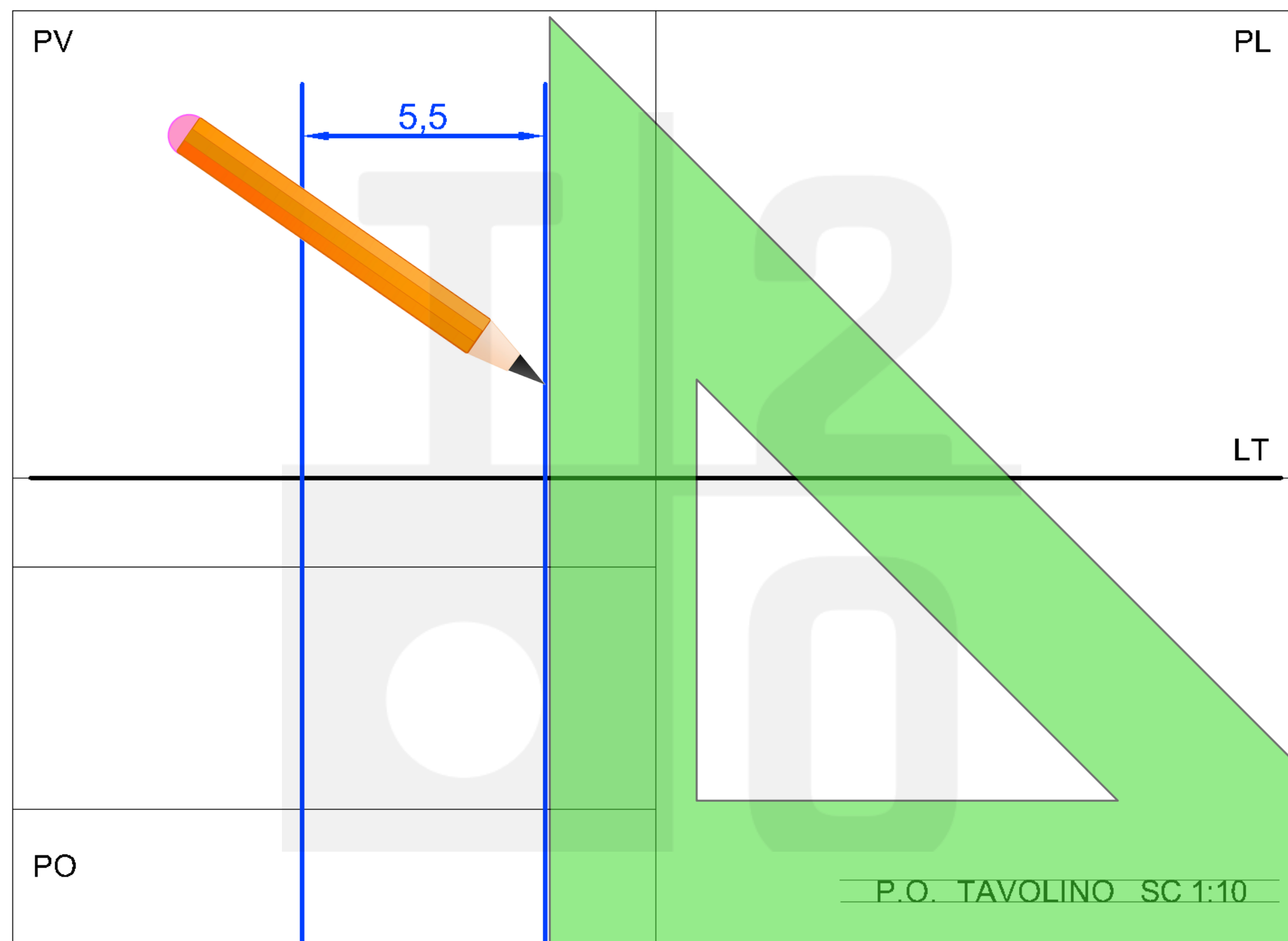

28/10/2016 _____

TECNOLOGIA DUEPUNTOZERO

2

Il **tavolino è quadrato, 55 cm x 55 cm**: traccia **due linee verticali** distanti tra loro **5,5 cm**. Cerca di usare al meglio lo spazio del foglio: il disegno deve essere abbastanza centrato

CLASSE _____

TAV. _____

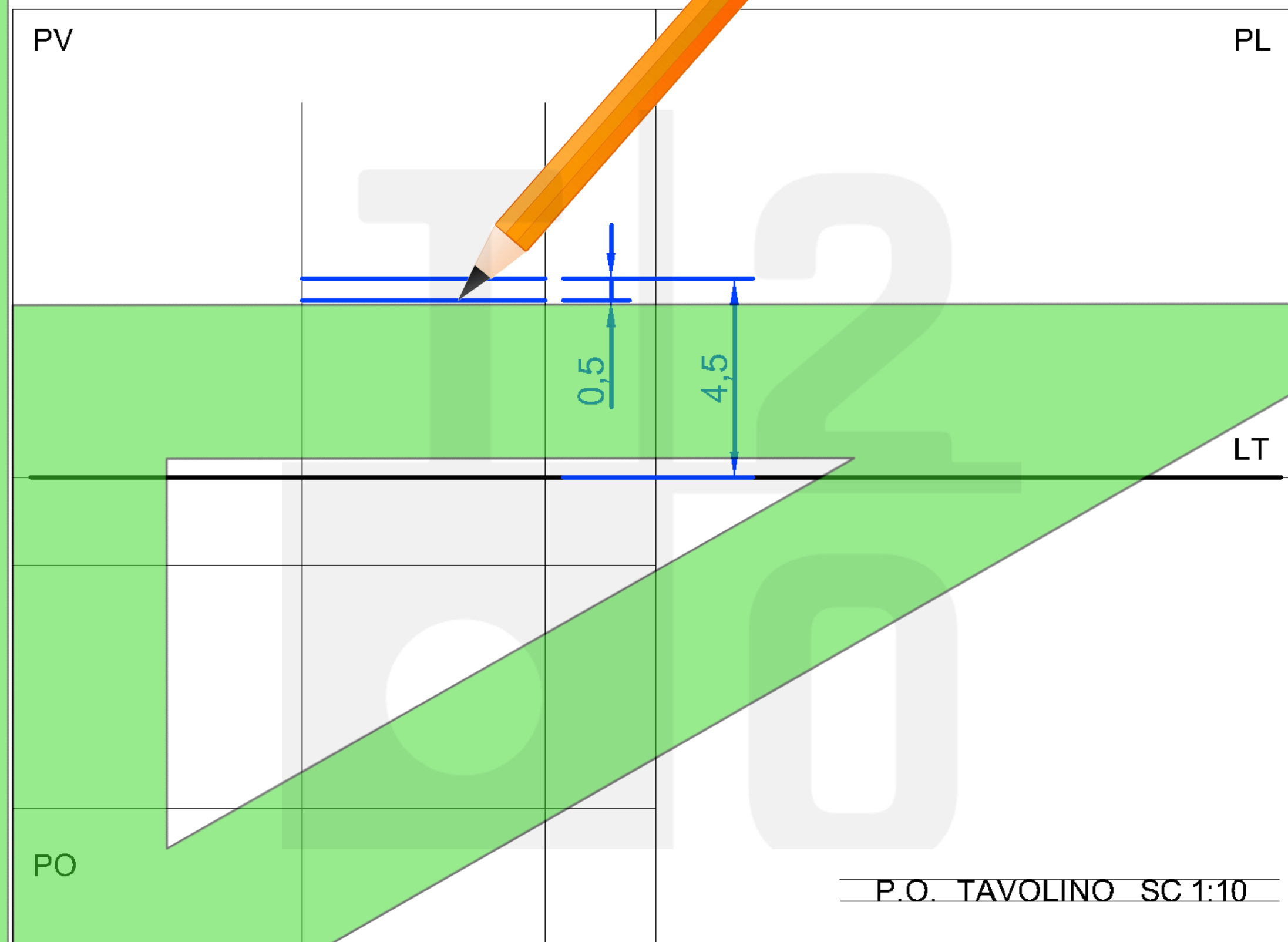

28/10/2016 _____

TECNOLOGIA DUEPUNTOZERO

3

Ora passa alla **vista frontale**. Il **tavolino è alto**, nella realtà, **45 cm**.

Il ripiano è spesso, nella realtà, **5 cm**.

Traccia due linee orizzontali come in figura

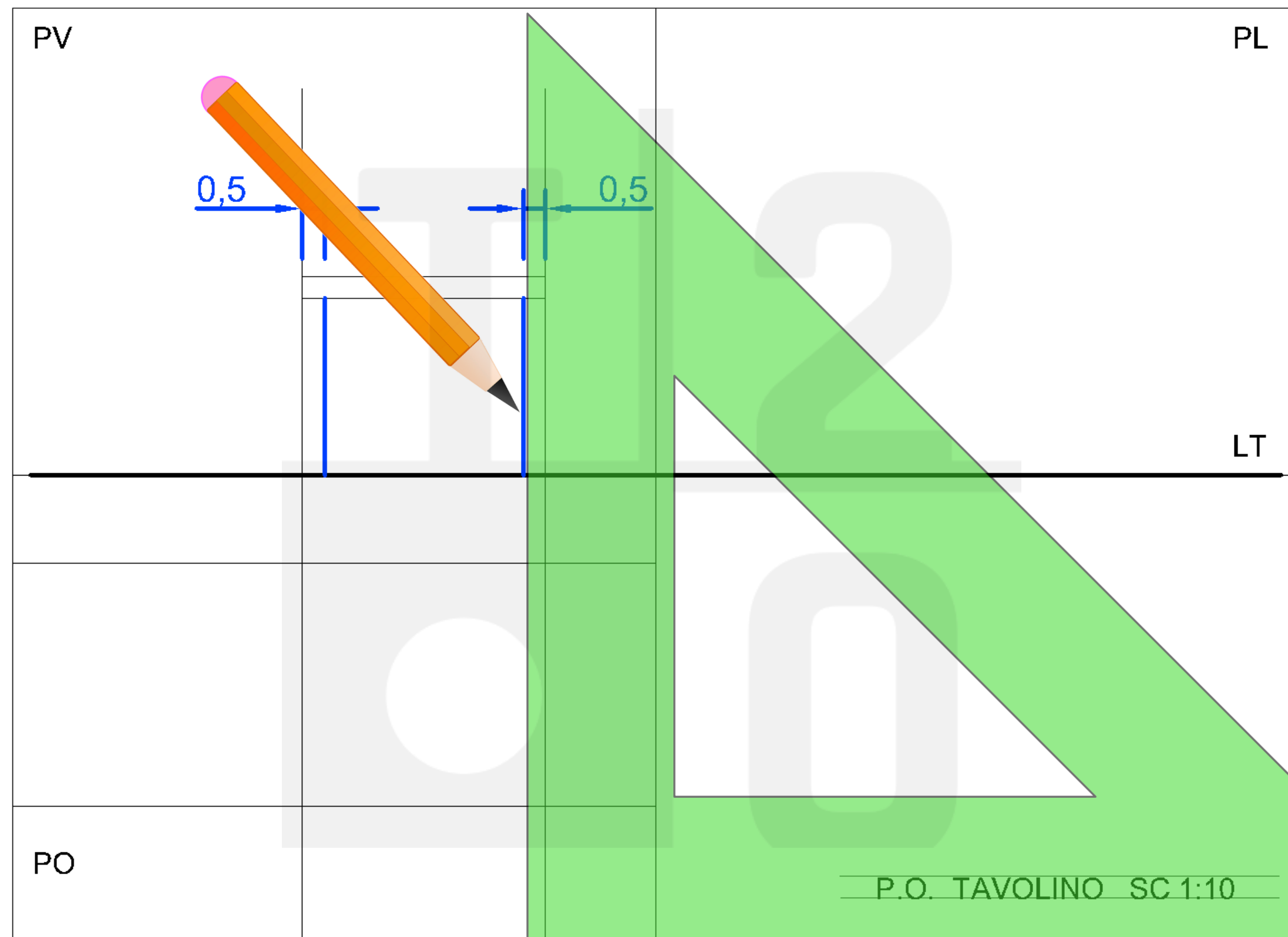

Le **gambe del tavolo sono spesse**, nella realtà, **5 cm**.
Traccia due **linee verticali come in figura**.

CLASSE _____

TAV. _____

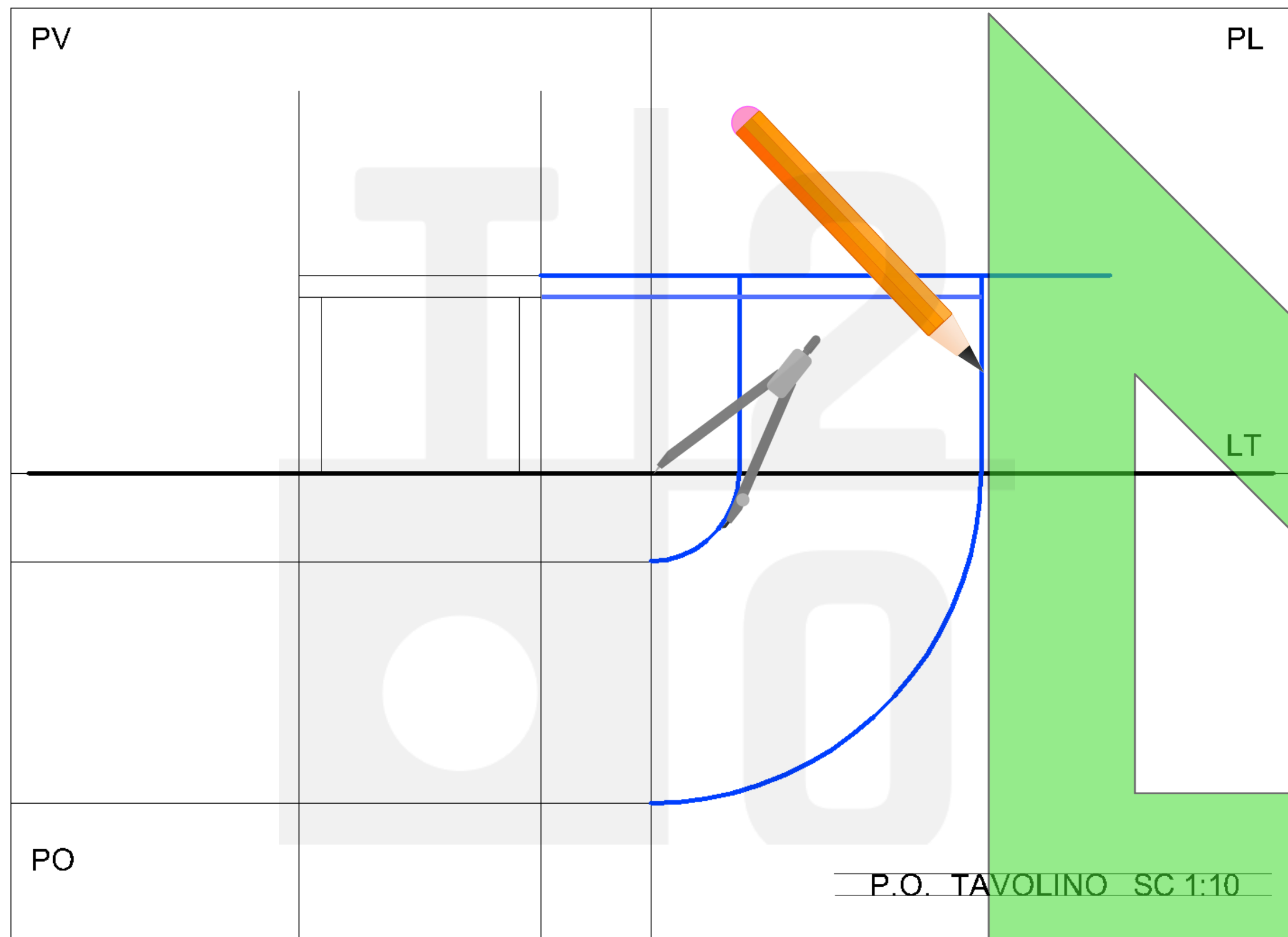

5

28/10/2016 _____

TECNOLOGIA DUEPUNTOZERO

Passa alla **vista laterale**: traccia i **raggi di proiezione** da PO e PL

CLASSE _____

TAV. _____

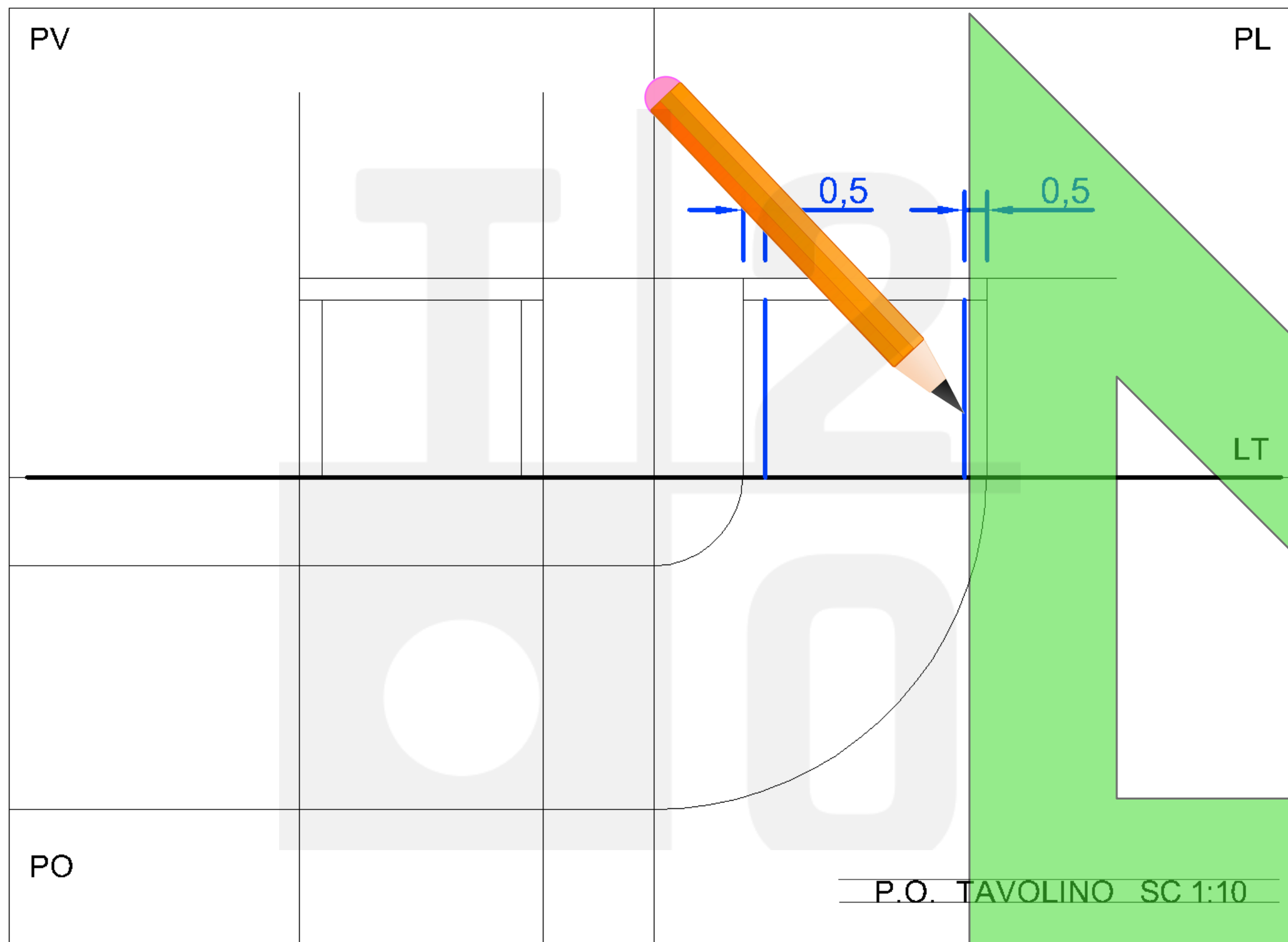

28/10/2016 _____

TECNOLOGIA DUEPUNTOZERO



Le **gambe del tavolo sono spesse**, nella realtà, **5 cm**.
Traccia due **linee verticali come in figura**.

CLASSE _____

TAV. _____

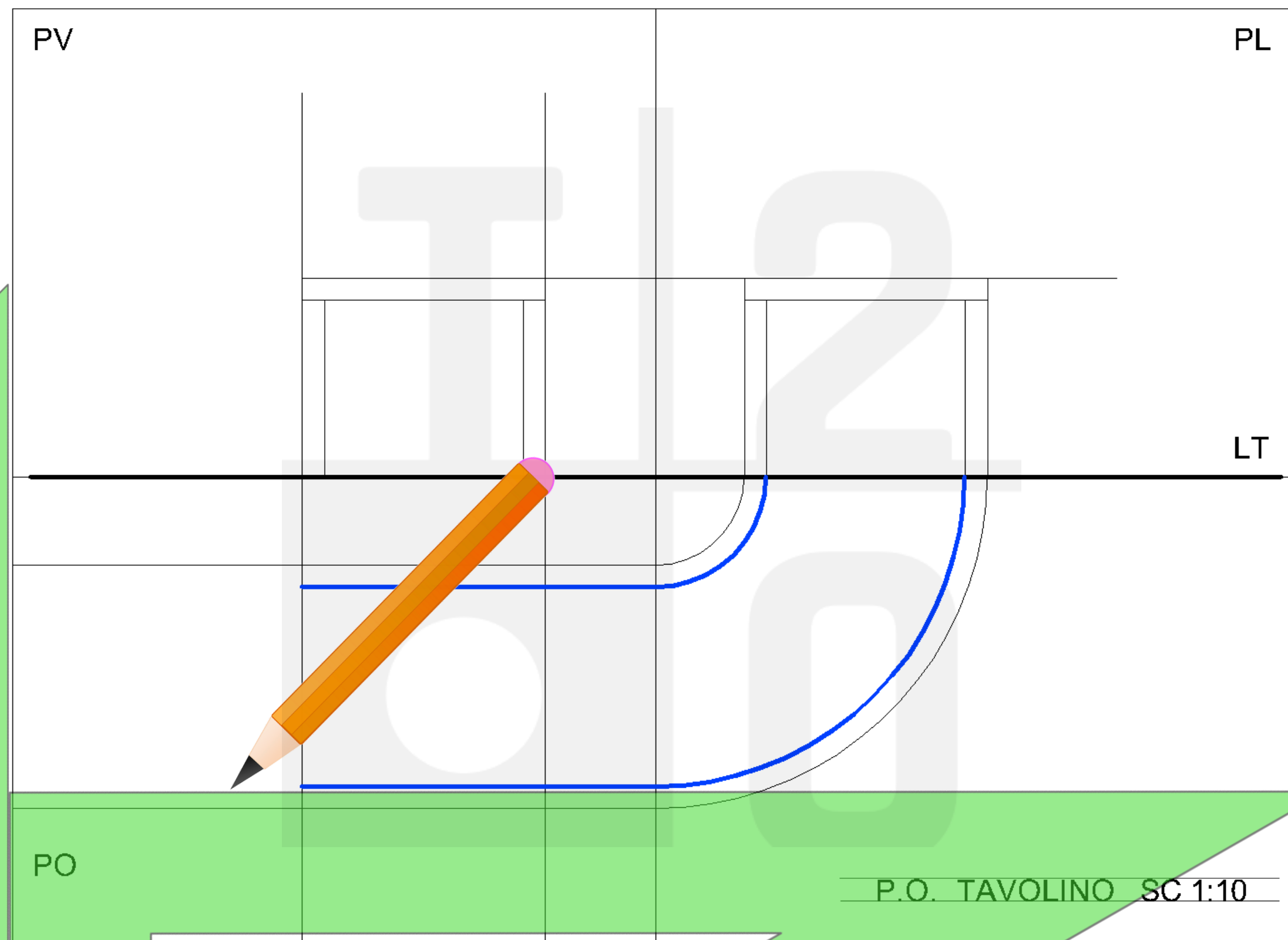

28/10/2016 _____

TECNOLOGIA DUEPUNTOZERO



Riporta le **zampe del tavolo** dalla vista laterale (PL) alla **pianta (PO)** attraverso il ribaltamento

CLASSE _____

TAV. _____

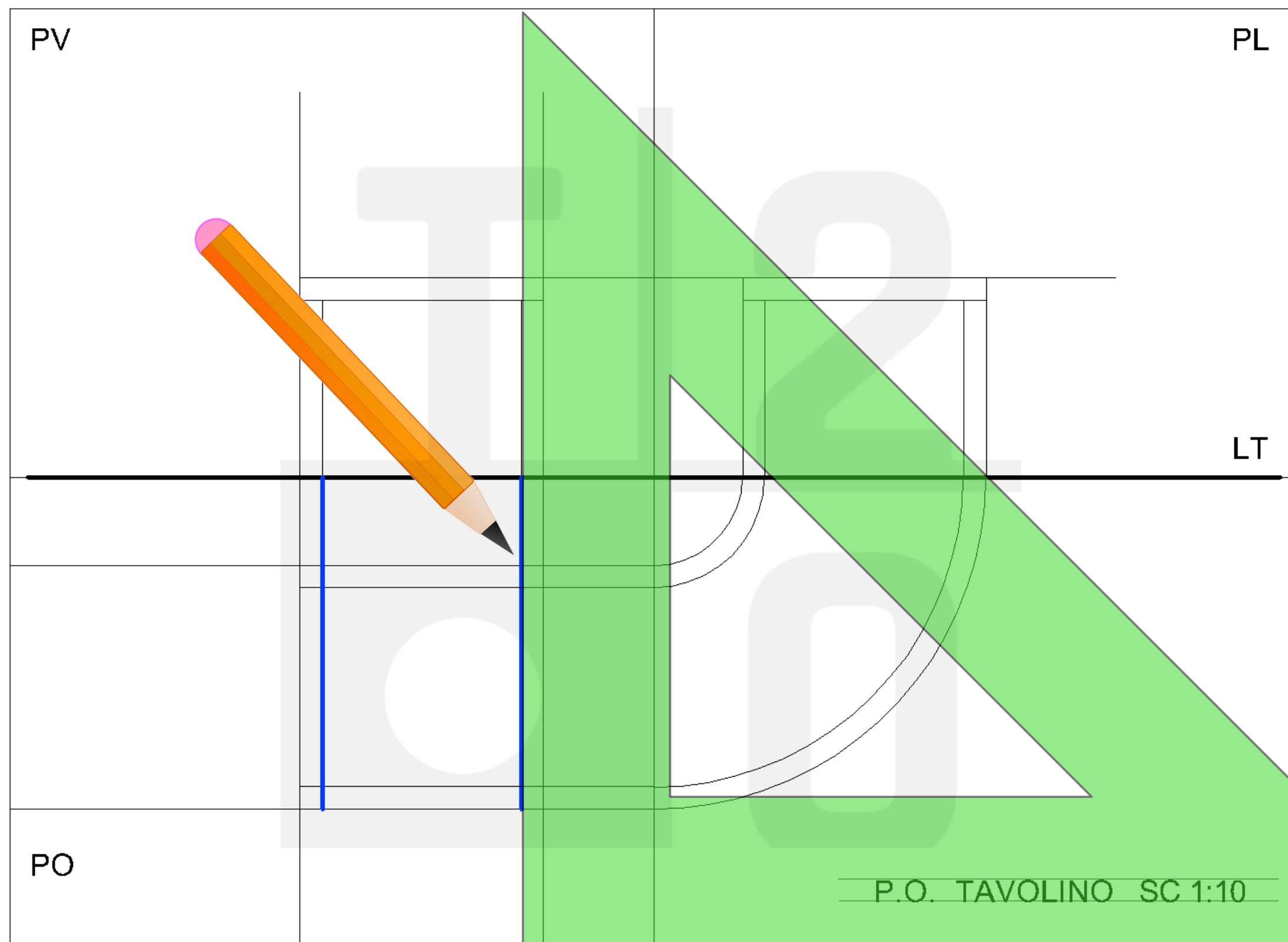

28/10/2016 _____

TECNOLOGIA DUEPUNTOZERO

Riporta le **zampe del tavolo** dalla vista frontale (PV) alla **pianta (PO)**

CLASSE _____

TAV. _____

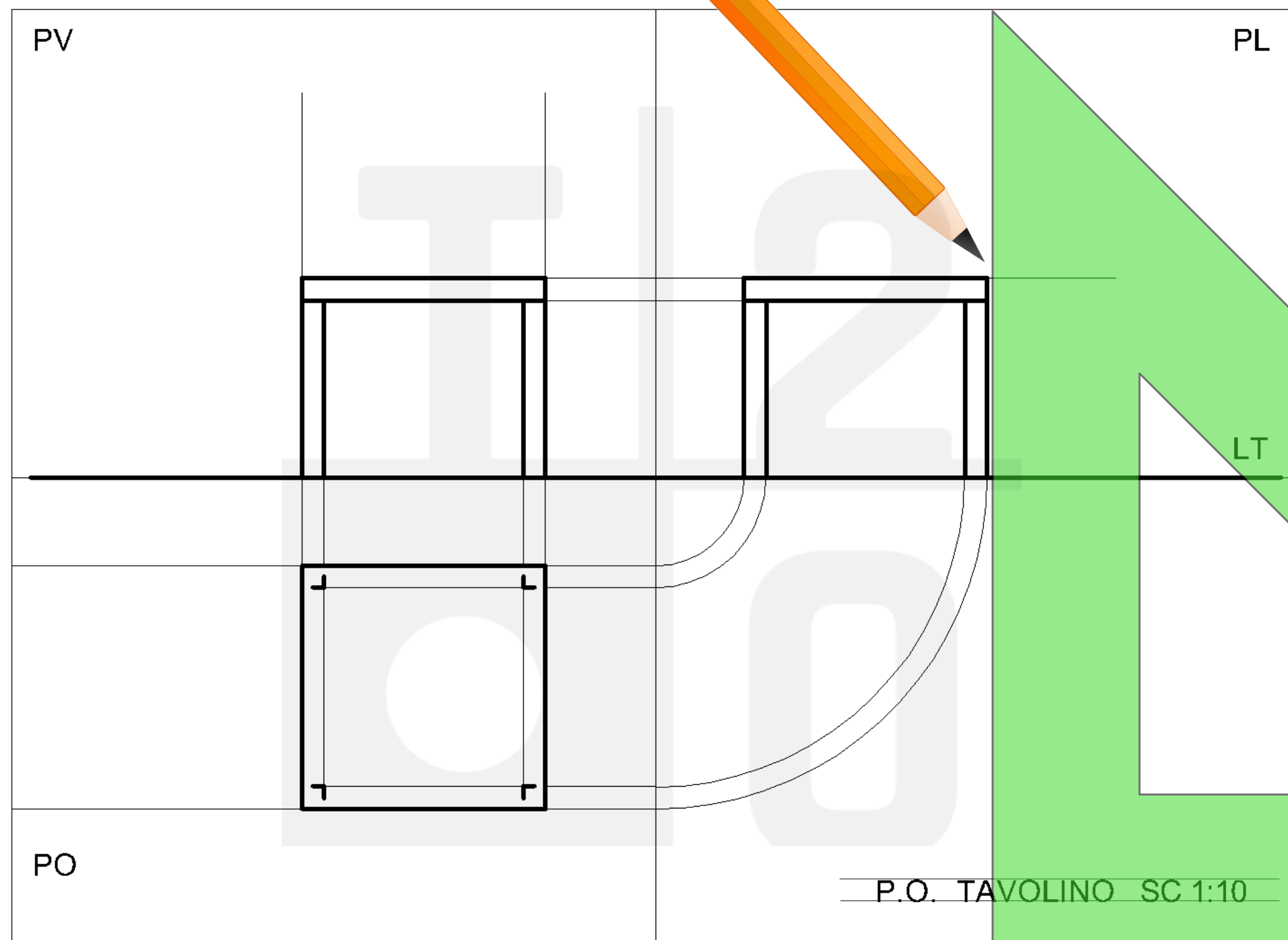

28/10/2016 _____

TECNOLOGIA DUEPUNTOZERO



Usando la squadra, **ripassa il tavolino**
tratteggiando gli spigoli nascosti.

CLASSE _____

TAV. _____

10

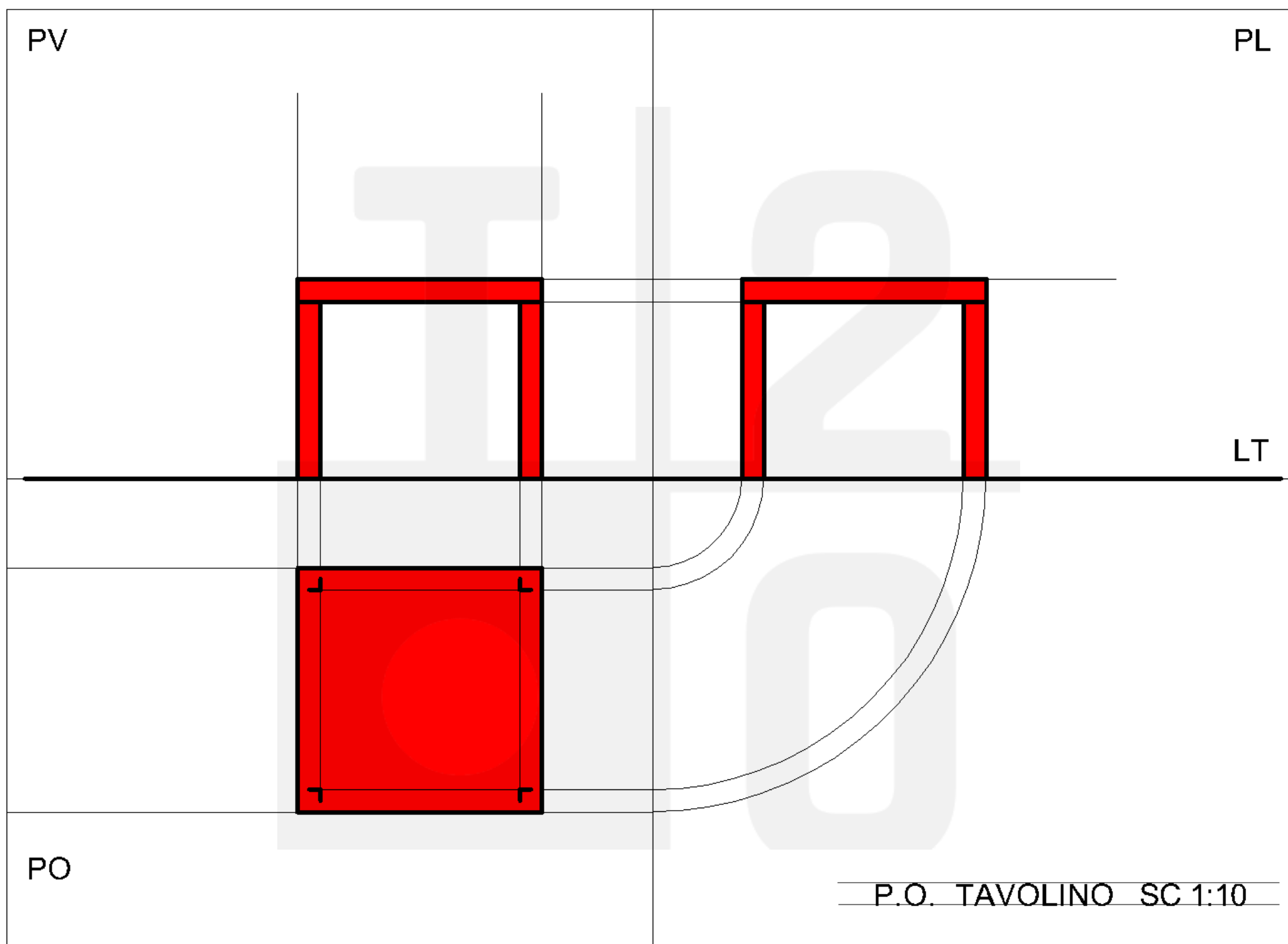

28/10/2016 _____

TECNOLOGIA DUEPUNTOZERO

Usando le matite colorate, **colora uniformemente**